

Controlador independiente Ionizador

Tipo barra / Tipo boquilla



Ahorro de espacio

Tipo barra
Serie IZT40/41/42

Altura 37 mm x Anchura 30 mm

Tipo boquilla
Nuevo Serie IZT43

Altura 32 mm x Anchura 16 mm

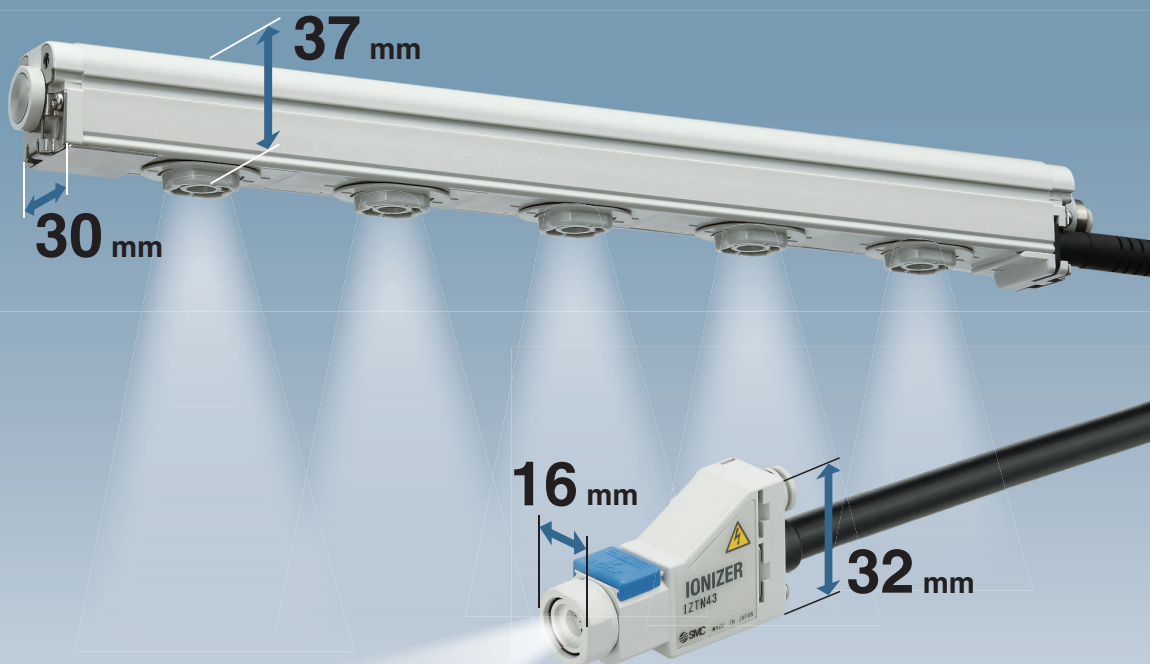

Equilibrio iónico: **25 V** o menos^{*1}

Rápida neutralización de la electricidad estática: Tiempo mejorado **0.1 s**^{*2}

La electricidad estática se puede neutralizar incluso sin suministro de aire.

Tipo	Aplicación	Barra	Boquilla
AC doble	Para reducir el equilibrio iónico	IZT42	—
AC	Para mantener una tensión de offset constante	IZT41	IZT43
Estándar	Funcionamiento sencillo con solo activar el suministro eléctrico	IZT40	—

*1 Altura de instalación de IZT42: 300 mm

*2 IZT40, 41

Condiciones: Tiempo de descarga de 1000 V a 100 V

Objeto cargado: Placa cargada (150 mm x 150 mm, Capacitancia 20 pF)

Distancia de instalación: 100 mm (Cartucho de neutralización de la electricidad estática de alta velocidad, aguja del electrodo de tungsteno con purga de aire)

Longitud de barra: 1120 mm

Serie IZT40/41/42/43



CAT.EUS100-120C-ES



Modelo doble AC Serie IZT42 (Especificación de reducción de la amplitud de potencial)

Equilibrio iónico : **25 V** o menos^{*1}

Rápida neutralización de la electricidad estática : **0.1 s**^{*2}

*1 Altura de instalación IZT42: 300 mm

*2 IZT40, 41

Condiciones: Tiempo de descarga de 1000 V a 100 V

Objeto descargado: Placa cargada (150 mm x 150 mm, Capacitancia 20 pF)

Distancia de instalación: 100 mm (Cartucho de desionización de alta velocidad, emisor de tungsteno con purga de aire)

Longitud de barra: 1120 mm



El equilibrio iónico se reduce con el sensor de tipo AC dual de SMC

Permite neutralizar la electricidad estática sin provocar daños en dispositivos que sean sensibles a las descargas electrostáticas (ESD). La amplitud de potencial aplicada a la pieza se reduce incluso cuando la pieza se instala cerca del ionizador.

Modo AC dual IZT42

Los iones + y - se descargan al mismo tiempo para que alcancen la pieza mezclados de forma uniforme, reduciendo así la amplitud de potencial.

Comparación de la amplitud de potencial entre el modelo AC y el modelo AC doble (Altura de instalación del sensor: 300 mm)

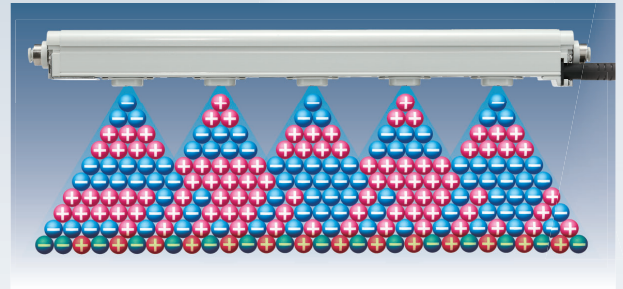
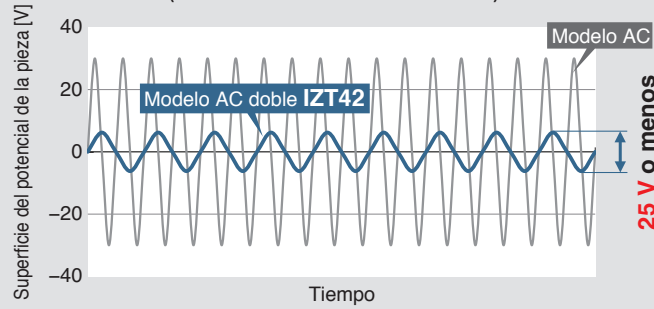

Tipo AC IZT40, 41, 43

Las capas de iones + y - alcanzan la pieza de forma alterna, aumentando el equilibrio iónico.

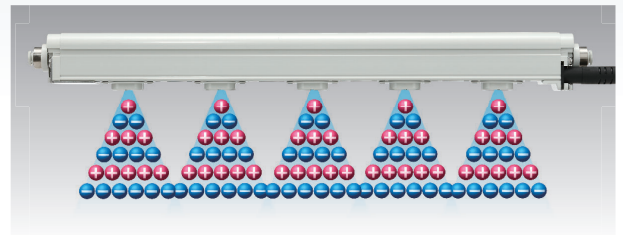

Neutralización de electricidad estática en un sustrato de vidrio

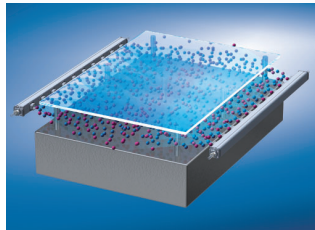

Previene daños en los sustratos de vidrio causados por la electricidad estática generada al elevar el sustrato de la placa superficial

Neutralización de la electricidad estática en componentes eléctricos

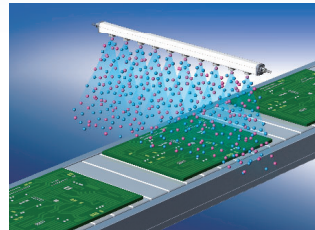

- Evita las interrupciones en el elemento debidas a la descarga.
- Previene la adhesión de polvo.

Tipo AC Serie IZT41, 43



● Con función de autoequilibrado

* El controlador se puede usar con cualquiera de los tipos. Usa un módulo de alimentación de alta tensión compatible con el modelo seleccionado.



IZT41

IZT43



- **Detección en continuo de la contaminación del emisor tanto visual como por salida digital.**
- **Comando ON/OFF individual de una señal de entrada externa**

Con función de autoequilibrado

El sensor está instalado en el cuerpo del ionizador y se puede montar en cualquier sitio.

Controla la tensión de offset (equilibrio iónico) en la zona de neutralización de la electricidad estática para que la se mantenga en un valor constante mediante la monitorización de los iones emitidos por el ionizador usando la línea de puesta a tierra.

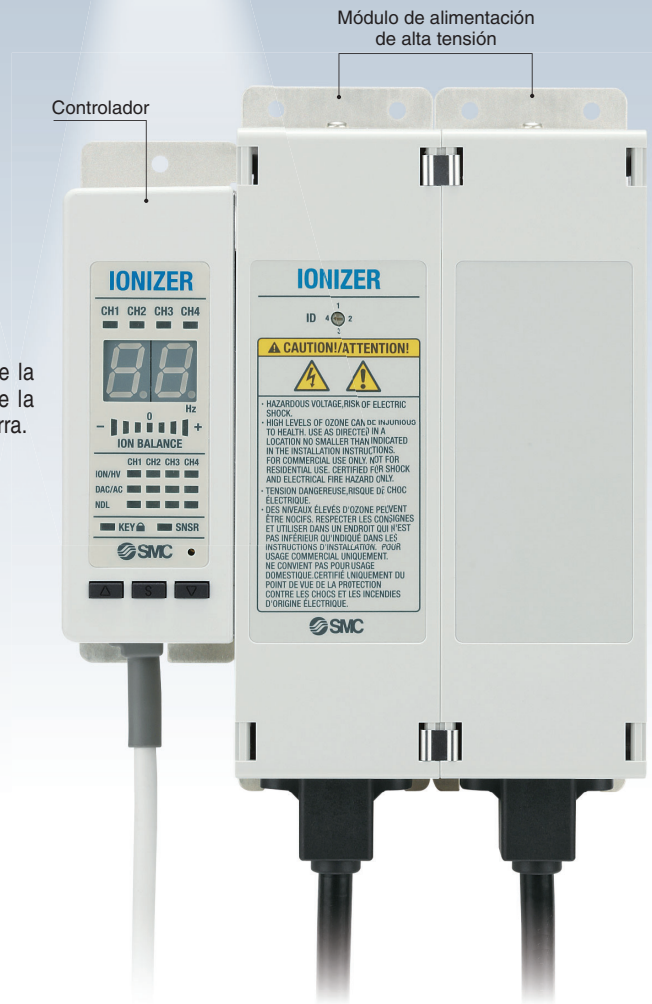
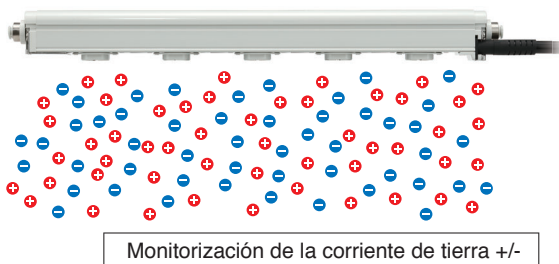
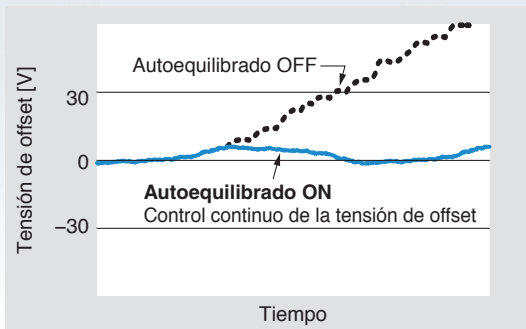

Modelo estándar Serie IZT40

- **Funcionamiento sencillo: Se puede controlar conectando el ionizador.**

Adaptador AC disponible.

(El adaptador AC sólo se puede usar para 1 ionizador.)



El cuerpo compacto permite ahorrar espacio.



- Altura reducida

57 mm más corto (60%)

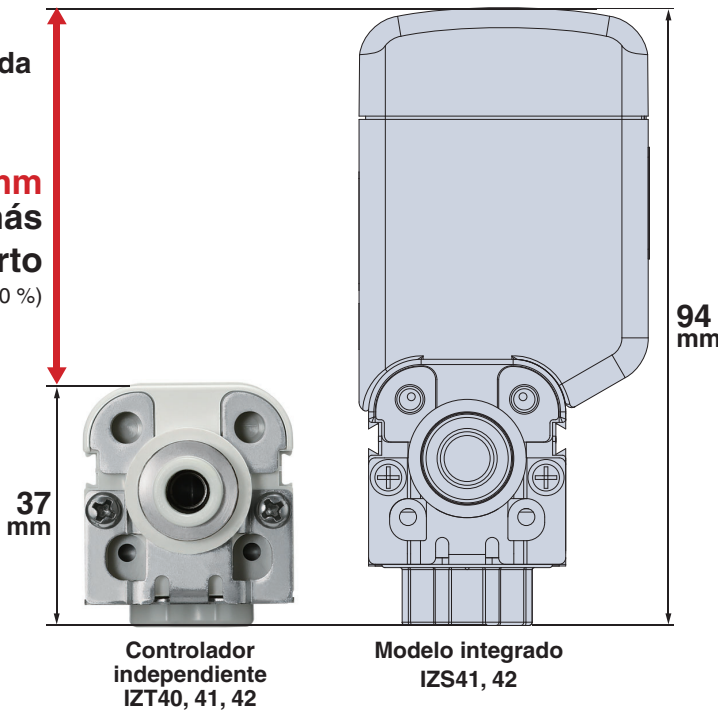

30 mm



- Posibilidad de montaje en espacios reducidos

Neutralización de la electricidad estática de una prensa giratoria

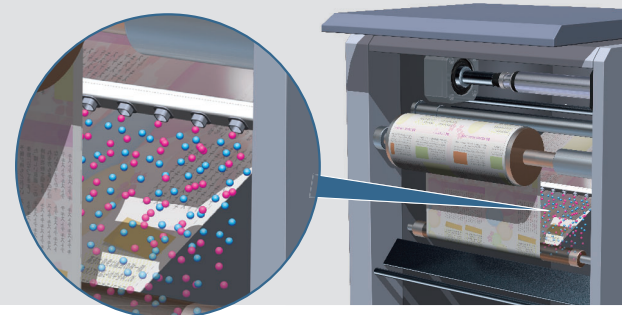

Neutralización de la electricidad estática durante la producción de discos

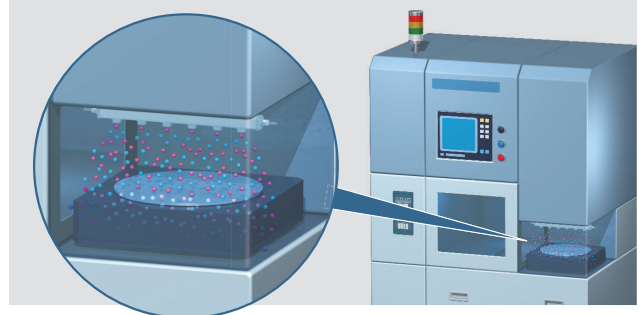

Ahorro de espacio



Grosor 16 mm x Anchura 53 mm x Altura 32 mm

- Para eliminar el polvo y neutralizar la electricidad estática mediante soplado de aire

Para neutralización de la electricidad estática de botellas de plástico y eliminación de partículas

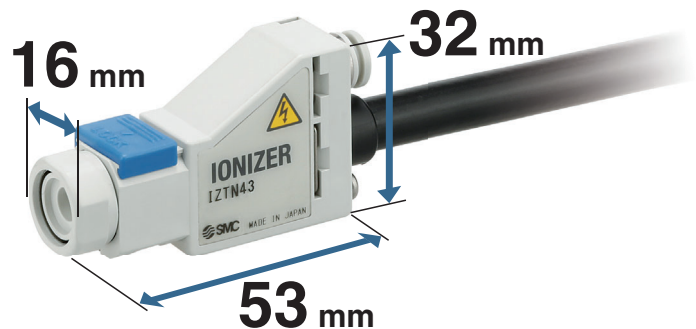
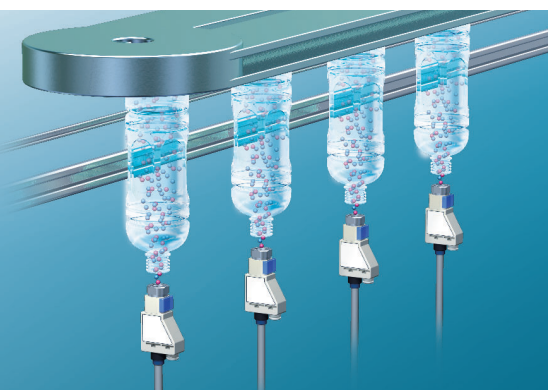

Un controlador puede controlar un máximo de 4 ionizadores



- Es posible la conexión mixta de la barra y la boquilla.

Control integral

- Permite detectar errores en la barra / boquilla.
- Permite monitorizar la contaminación del emisor.

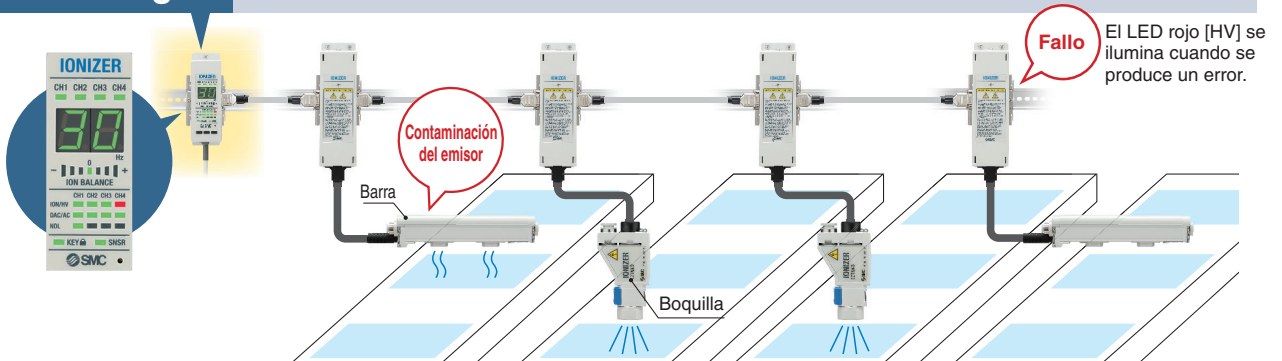

Permite una disposición flexible gracias a los diversos métodos de conexión de los módulos.

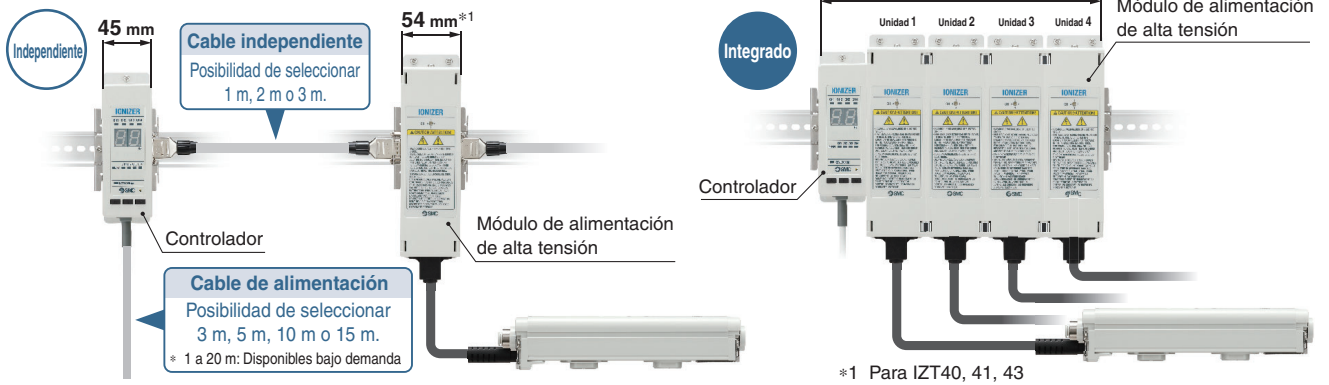

- Distancia máxima de instalación entre el controlador y la barra/boquilla: 15 m

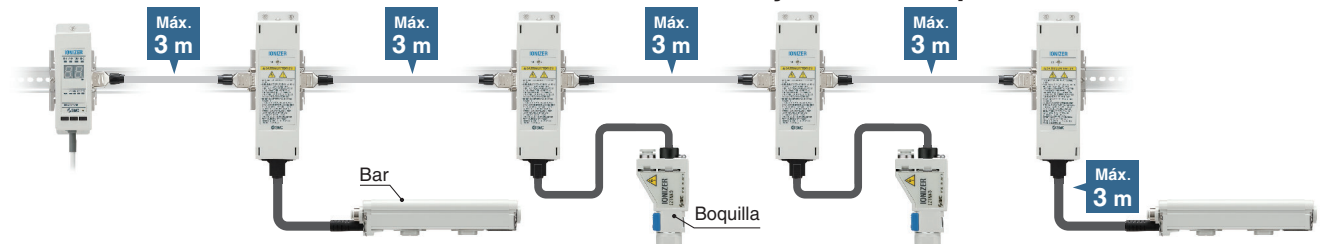

La sencilla instalación de cada módulo es posible mediante conexión con conectores.

- La conexión con conectores de los cables es posible para cada módulo tras la instalación.

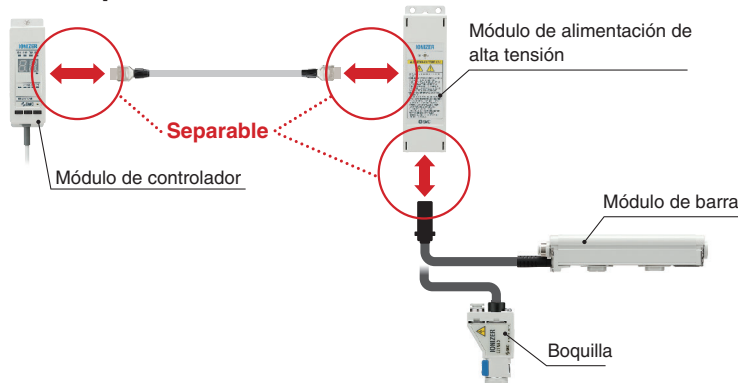

Fácil inserción y retirada gracias a la conexión por conector.

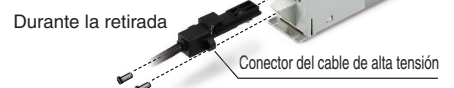

Para la inserción y retirada de cables de alta tensión





Posibilidad de seleccionar diversos cartuchos de bajo mantenimiento en función de la aplicación.

- Minimiza la contaminación de los electrodos al descargar aire comprimido sobre la superficie de los mismos.

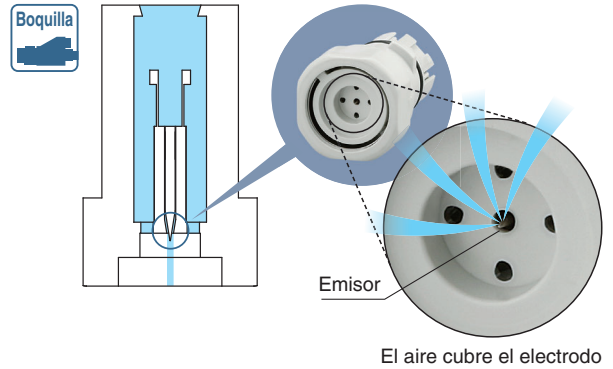
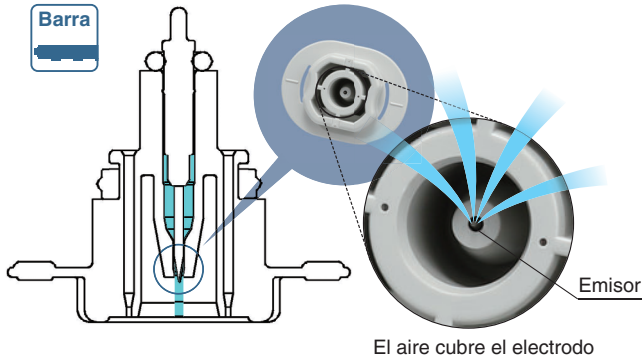

Modelo de cartucho de emisor

Cartucho de neutralización de la electricidad estática de alta velocidad

Neutralización de la electricidad estática de largo alcance y eliminación del polvo

1 cartucho equipado con 2 boquillas de aire auxiliares permite la neutralización de electricidad estática con alta velocidad al transferir a la pieza el aire ionizado producido en el electrodo.

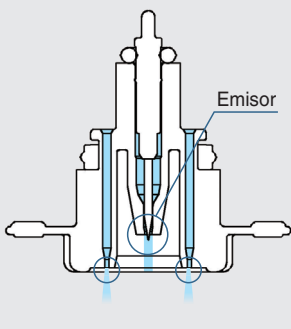

2 boquillas de aire auxiliares permiten la neutralización de electricidad estática con alta velocidad.



Cartucho de neutralización de la electricidad estática de ahorro energético

Neutralización de la electricidad estática de corto alcance

Reducir el número de boquillas auxiliares a la mitad para realizar la neutralización de la electricidad estática, que no requiere un alto volumen de aire auxiliar debido a la reducida distancia al objeto, permite ahorrar energía al reducir el consumo de aire.

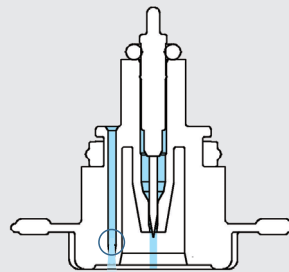

1 boquilla de aire auxiliar permite la neutralización de electricidad estática con ahorro energético

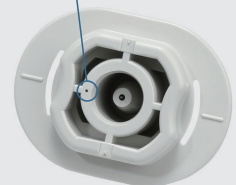

Para barra

Para boquilla

<Para boquilla> La forma externa del cartucho de neutralización de la electricidad estática de alta velocidad es la misma que la del cartucho de neutralización de la electricidad estática de ahorro energético. Sin embargo, como se muestra en la imagen anterior, el diámetro de los orificios varía.

● Modelo de cartucho de emisor

Tungsteno / Silicio monocristalino (para discos de silicio)



Tungsteno
(Color del cartucho emisor: Blanco)

Silicio
(Color del cartucho emisor: Gris)



Tungsteno
(Color del cartucho emisor: Blanco)

Cartucho de alta eficiencia de ahorro energético

El aire auxiliar amplificado por la succión de aire ambiente (el efecto eyector) permite la neutralización de la electricidad estática con alta eficiencia mediante una transferencia eficiente del aire ionizado producido.

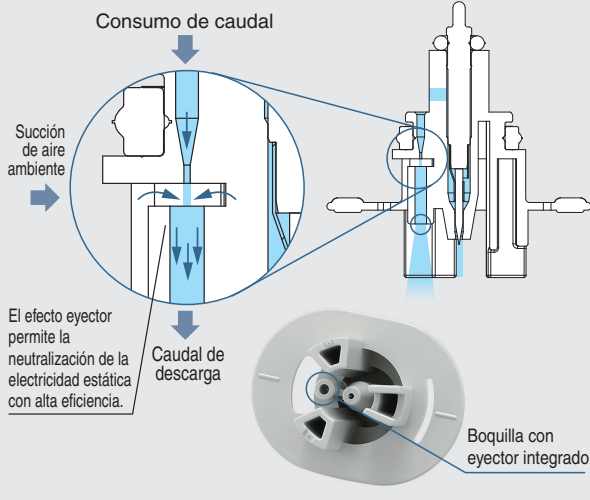

Caudal para la distancia de instalación de cada cartucho

Condiciones: IZT41-112□ (Número de cartuchos: 18 uds.), Tiempo de descarga: 1 s

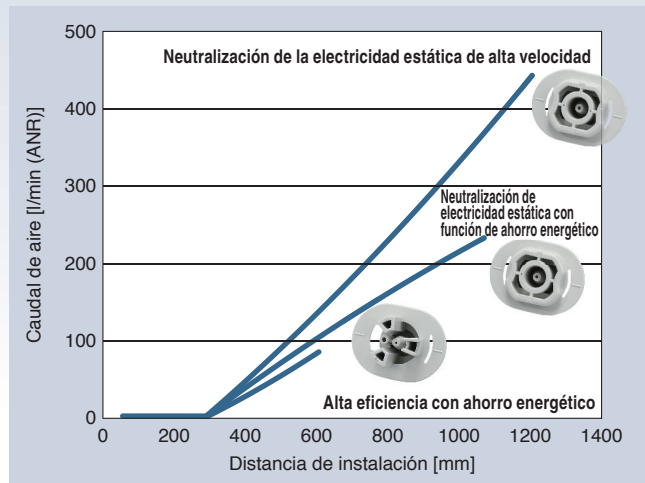

Caudal para la distancia de instalación de cada cartucho

Tiempo de descarga: 1 s

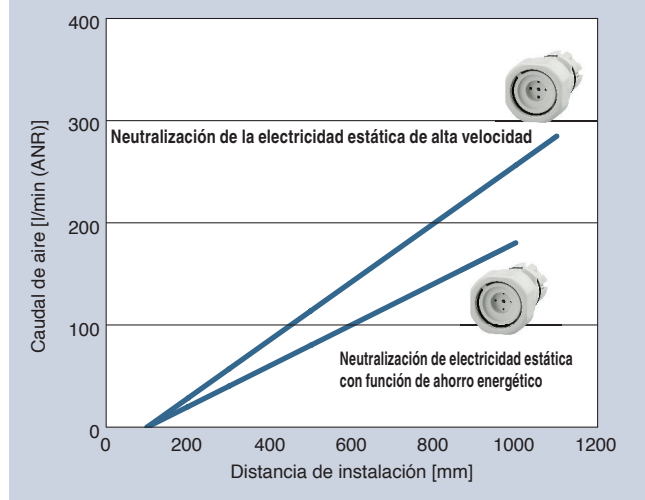

El aire se puede suministrar mediante conexionado de aire en un solo lado.

- El diseño óptimo del tamaño del conexionado permite conseguir un rendimiento de soplado suficiente, incluso con conexionado en un solo lado.

- Conexión en ambos lados
- Conexión en un lado únicamente



Cartucho de neutralización de la electricidad estática de alta velocidad

2 boquillas de aire auxiliares permiten la neutralización de electricidad estática con alta velocidad.

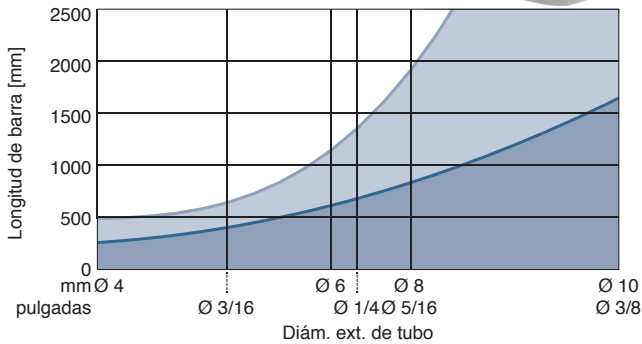
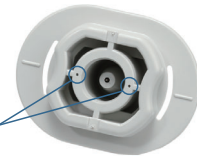

Cartucho de neutralización de la electricidad estática de ahorro energético

1 boquilla de aire auxiliar permite la neutralización de electricidad estática con ahorro energético

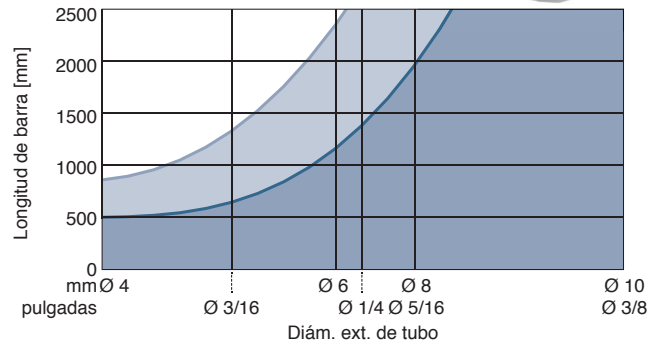

Cartucho de alta eficiencia de ahorro energético

Boquilla con eyector integrado

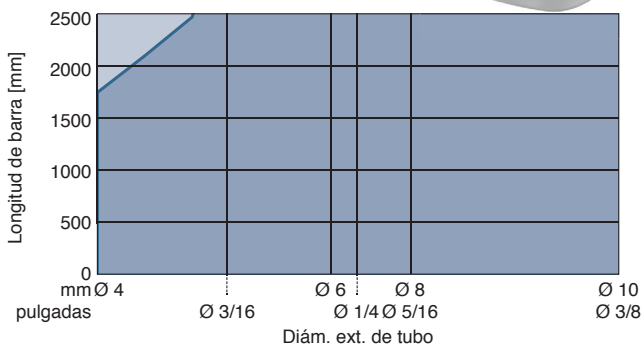
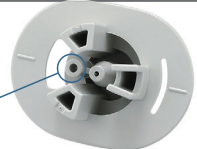

Posición de la conexión de suministro de aire seleccionable: lado derecho/lado izquierdo/ambos lados

Conexión de alimentación de aire: izquierda

Conexión de alimentación de aire: derecha



Posibilidad de seleccionar la longitud de la barra y del cable de alta tensión.

p. 21, 25, 43

Longitud de barra: Selecciona una longitud en incrementos de 60 mm entre 160 a 2500 mm (Incluye opciones especiales)



Longitud del cable de alta tensión: 1 m/2 m/3 m



2 tipos de fijaciones disponibles.



Para el modelo de barra

■ Cuando se requiere un ángulo de montaje ajustable / Fijación 1

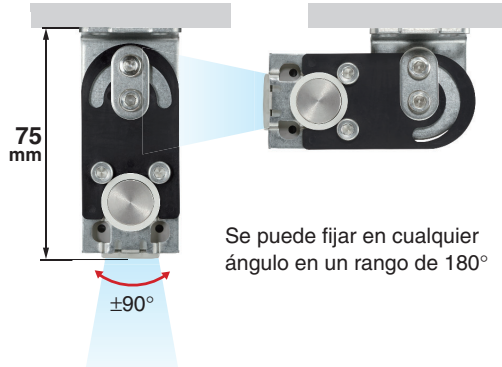

■ Cuando se requiere reducción de espacio / Fijación 2

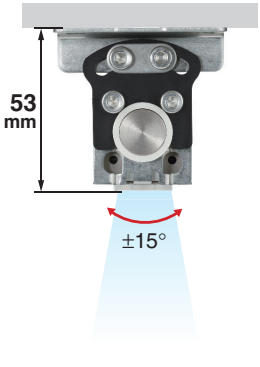

Para el modelo de boquilla

■ Fijación de regulación del ángulo

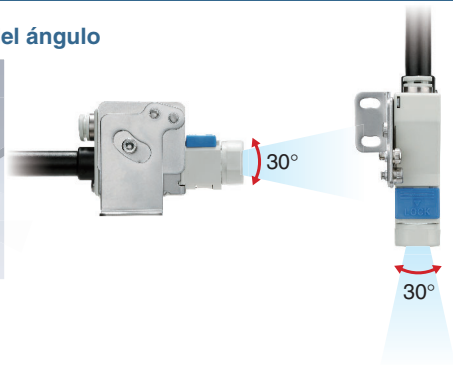
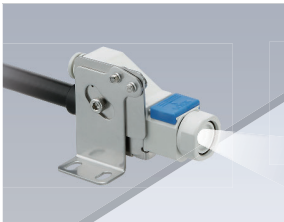

■ Fijación en L

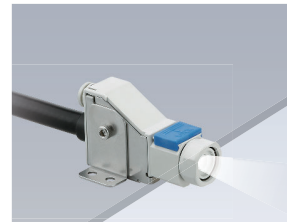

Prevenção de caída del cartucho del emisor



● Función de prevención de caída del cartucho del emisor

Bloqueo de doble acción

Tipo barra

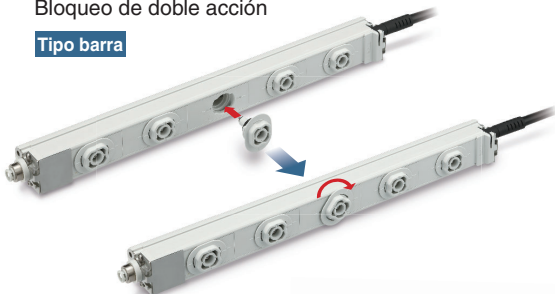

Tipo boquilla

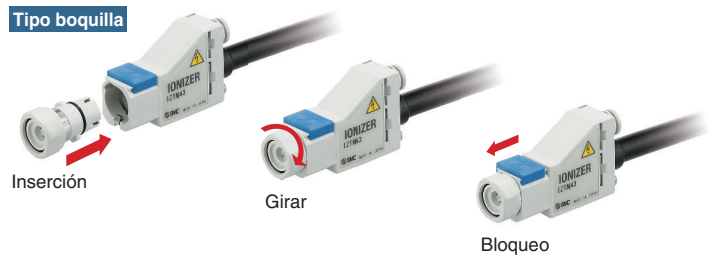





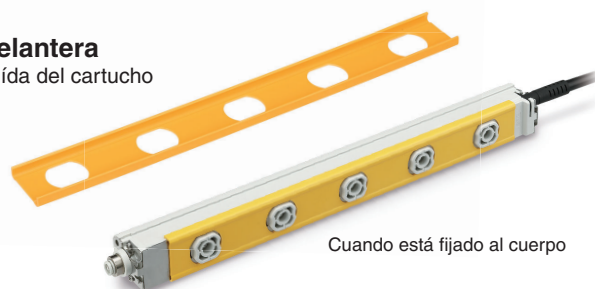





● Cubierta protectora delantera

Para mayor prevención de caída del cartucho

















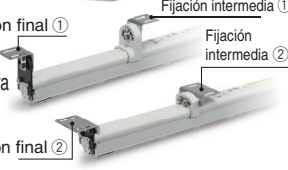

Cuando está fijado al cuerpo

<Modelos y funciones>

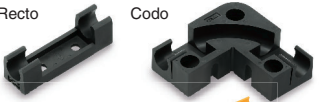
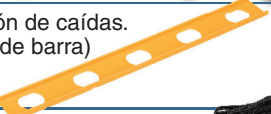
Series						
Método de aplicación de tensión		Dual AC	AC, DC*1	AC, DC*1	AC, DC*1	
Autoequilibrado		●	●	—	●	
I/O		●	●	—	●	
Indicación del equilibrio iónico		●	●	—	●	
Detección de anomalías de alta tensión		●	●	●	●	
Mantenimiento detección		●	●	—	●	
Emisor de escaso mantenimiento		●	●	●	●	
Cartucho del emisor	Cartucho de desionización de alta velocidad	Para barra 	●	●	●	—
		Para boquilla 	—	—	—	●
	Desionización de tipo ahorro energético	Para barra 	●	●	●	—
Para boquilla 		—	—	—	●	
Ahorro de energía de alta eficiencia	Para barra 	●	●	●	—	
Conexión instantánea	Sistema métrico	Ø 4, Ø 6, Ø 8, Ø 10	Ø 4, Ø 6, Ø 8, Ø 10	Ø 4, Ø 6, Ø 8, Ø 10	Ø 6	
	Pulgadas	Ø 3/16", Ø 1/4", Ø 5/16", Ø 3/8"	Ø 3/16", Ø 1/4", Ø 5/16", Ø 3/8"	Ø 3/16", Ø 1/4", Ø 5/16", Ø 3/8"	Ø 1/4"	
Montaje de fijaciones		●	●	●	●	
Ejecuciones especiales 		●	●	●	—	
<ul style="list-style-type: none"> • Longitud de barra no estándar (-X10) • Modelo con cubierta de prevención de caídas del cartucho del emisor (-X14) 		●	●	●	—	

*1 Conexión del cátodo o del ánodo a DC

<Accesorios (para piezas individuales)>

		IZT42	IZT41	IZT40	IZT43						
<p>Serie</p>											
<p>Cartucho del electrodo</p>	<p>Para barra Neutralización de la electricidad estática de alta velocidad Neutralización de electricidad estática con función de ahorro energético Alta eficiencia con ahorro energético</p>  <table border="1"> <tr> <th>Color del cartucho</th> <th>Material del emisor</th> </tr> <tr> <td>Blanco</td> <td>Tungsteno</td> </tr> <tr> <td>Gris</td> <td>Silicio</td> </tr> </table>	Color del cartucho	Material del emisor	Blanco	Tungsteno	Gris	Silicio	●	●	●	—
	Color del cartucho	Material del emisor									
Blanco	Tungsteno										
Gris	Silicio										
<p>p. 28, 46</p>	<p>Para boquilla Tungsteno (Color: Blanco)</p> 	—	—	—	●						
<p>Fijación de barra</p>	<p>Fijación final ① Fijación intermedia ②</p> 	●	●	●	—						
	<p>Regulación del ángulo Fijación en L</p> 	—	—	—	●						
<p>p. 28, 46</p>											
<p>Cable de alimentación</p>		●	●	●	●						
<p>p. 28, 46</p>											
<p>Fijación de montaje sobre rail DIN para controlador y módulo de alimentación de alta tensión</p>	<p>Para controlador Para módulo de alimentación de alta tensión</p>  <p>IZT40, 41, 43 For IZT42</p>	●	●	●	●						
<p>p. 28, 46</p>											
<p>Soporte del cable de alta tensión</p>	<p>Recto Codo</p> 	●	●	●	●						
<p>p. 28, 46</p>											
<p>Cubierta de prevención de caídas. (Solo para el modelo de barra)</p>		●	●	●	—						
<p>p. 29</p>											
<p>Adaptador AC (Sólo para uso con 1 ionizador tipo barra)</p>		●	●	●	●						
<p>p. 29, 47</p>											
<p>Cable independiente</p>		●	●	●	●						
<p>p. 29, 47</p>											
<p>Kit de limpieza</p>	<p>Para barra</p> 	●	●	●	—						
	<p>Para boquilla</p> 	—	—	—	●						
<p>p. 29, 47</p>											
<p>Conjunto de cable de alta tensión (para boquilla)</p>		—	—	—	●						
<p>p. 47</p>											
<p>Conjunto del cuerpo (para boquilla)</p>		—	—	—	●						
<p>p. 47</p>											

<Ejemplos de aplicaciones: Tipo barra>

Neutralización de la electricidad estática de una estructura de resina

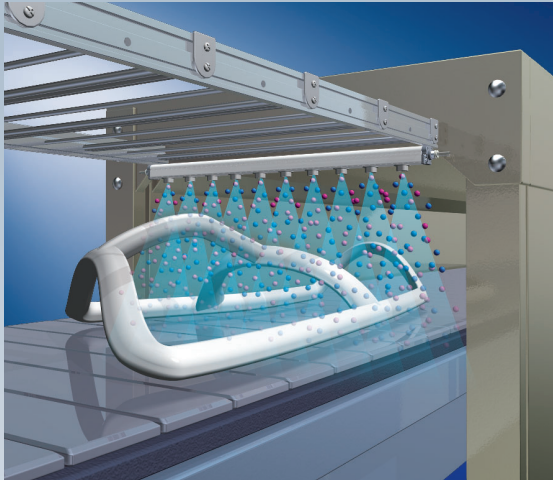

Neutralización de la electricidad estática en películas de embalaje

- Evita que la sustancia de relleno se adhiera a la película de embalaje.
- Reduce los errores de embalaje.

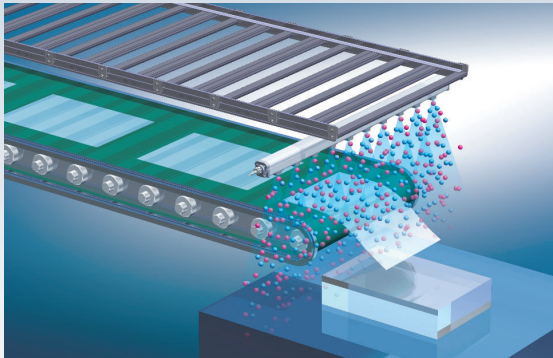

Neutralización de la electricidad estática en alimentadores de piezas

- Previene la obstrucción del alimentador de piezas.

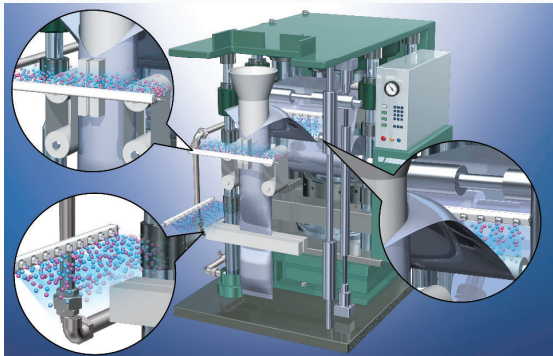

Para neutralización de la electricidad estática de sustratos de vidrio

- Previene daños en los sustratos de vidrio causados por la electricidad estática generada al elevar el sustrato de la placa superficial

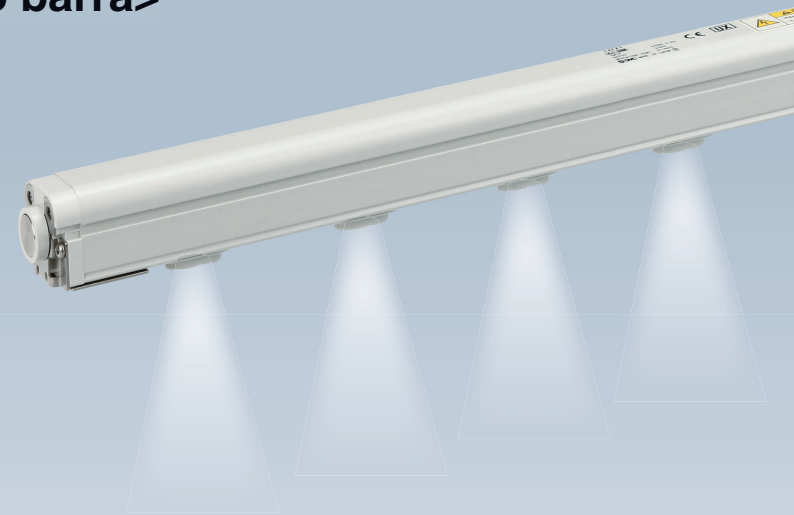
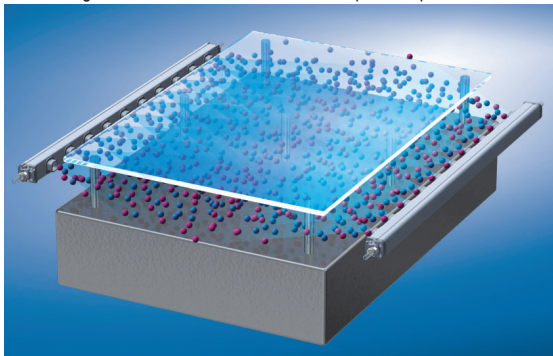

Neutralización de la electricidad estática de una cortadora de superficies

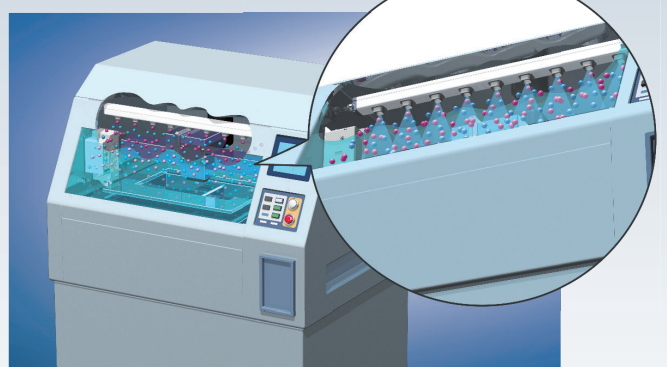

Neutralización de la electricidad estática durante el traslado de discos

- Previene los daños debidos a la descarga entre el disco y la mano.

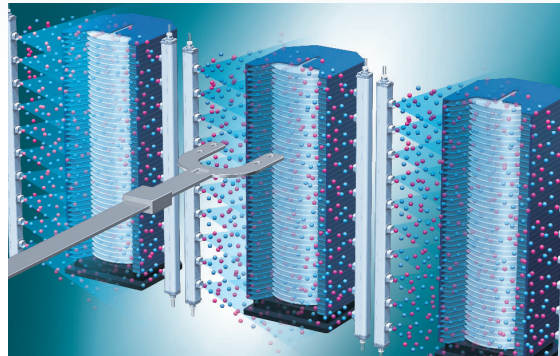

Neutralización de la electricidad estática en lentes

- Elimina el polvo de las lentes.
- Previene la adhesión de polvo.

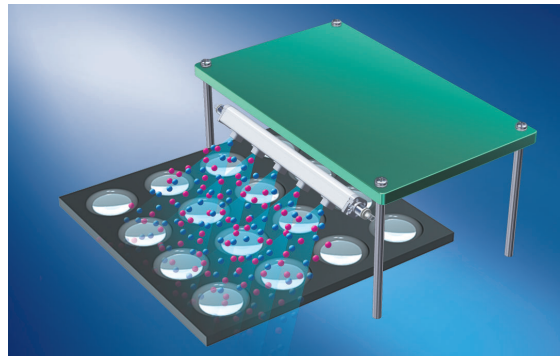

<Ejemplos de aplicaciones: Tipo boquilla>

Para neutralización de la electricidad estática de tapones

- Elimina el polvo de los tapones y previene la adhesión de polvo

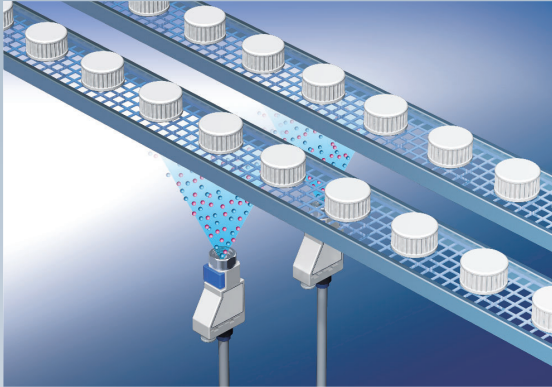

Neutralización de la electricidad estática en películas

- Previene la adhesión de polvo.
- Evita un fallo de bobinado debido a la formación de arrugas, etc.

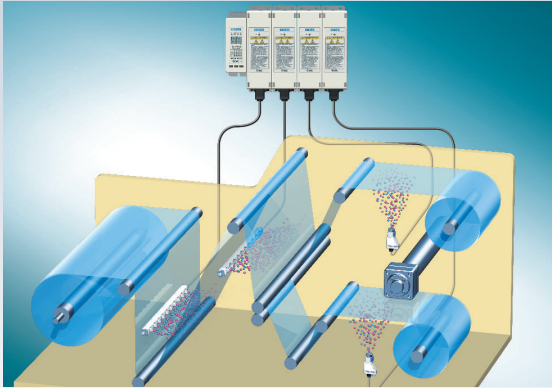

Neutralización de la electricidad estática en alimentadores de piezas

- Previene la obstrucción del alimentador de piezas.

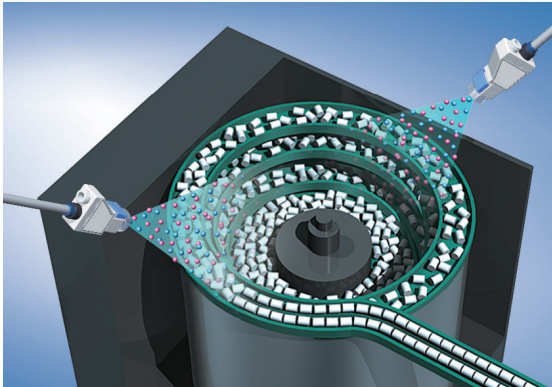

Para eliminar el polvo al retirarlo de la película

- Elimina el polvo generado por electricidad estática al eliminarlo de una película

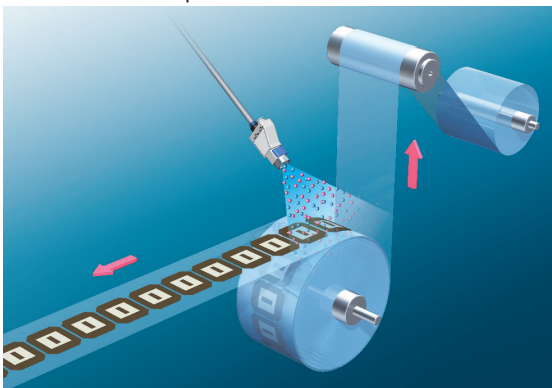

Para neutralización de la electricidad estática localizada

- Previene las averías electrostáticas de las piezas eléctricas.
- Previene el fallo por desprendimiento.

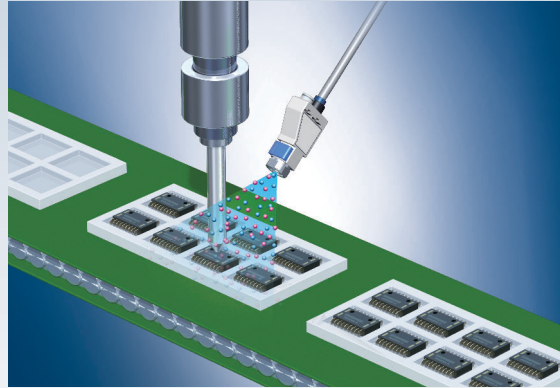

Para neutralización de la electricidad estática de sustratos eléctricos

- Previene las averías electrostáticas de las piezas eléctricas.

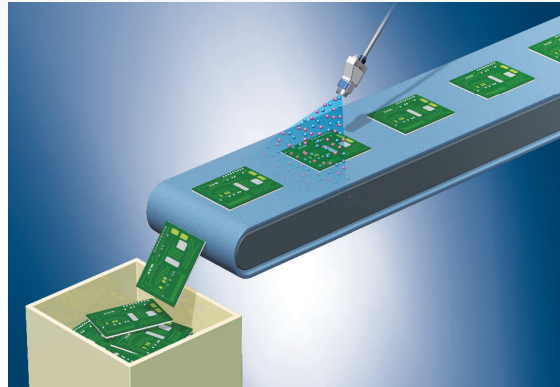

Para prevenir la adherencia en prensas punzonadoras

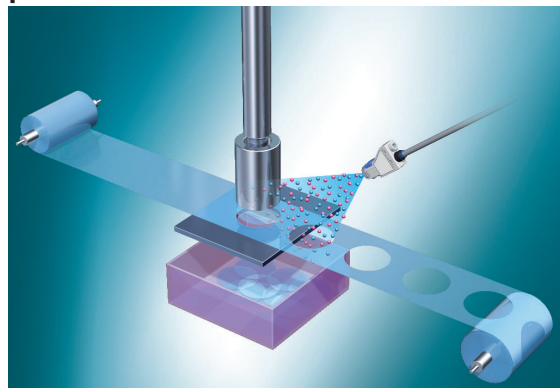

CONTENIDO

Controlador independiente Ionizador de tipo barra/tipo boquilla Serie IZT40/41/42/43

Modelo AC doble
Serie IZT42

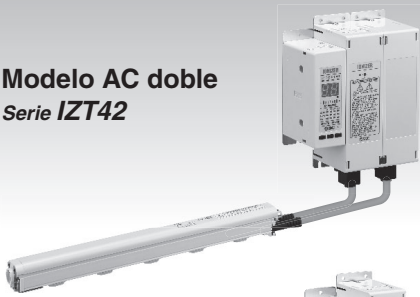

Tipo AC
Serie IZT41



Modelo estándar
Serie IZT40



Tipo AC
Serie IZT43



Controlador independiente Ionizador de tipo barra Serie IZT43

Datos técnicos: Características de neutralización de la electricidad estática

- ① Distancia de instalación y tiempo de descarga p. 15
- ② Rango de neutralización de la electricidad estática p. 16
- ③ Amplitud de potencial p. 19
- ④ Presión — Características de caudal p. 20

Forma de pedido

- Barra + Módulo de alimentación de alta tensión + Controlador p. 21
- Para piezas individuales (barra / módulo de alimentación de alta tensión / controlador) p. 23
- Ejecución especial p. 25

Especificaciones p. 26

Diseño p. 27

Accesorios (para piezas individuales) p. 28

Accesorios que se venden por separado p. 29

Cableado: IZT40, 41, 42 p. 30

Circuito de conexión: IZT40 p. 30

Circuito del cableado: IZT41, 42 p. 31

Dimensiones

- IZT40, 41 p. 32
- IZT42 p. 34
- Controlador p. 35
- Módulo de alimentación de alta tensión p. 36
- Cable p. 38

Controlador independiente Ionizador de tipo boquilla Serie IZT43

Datos técnicos: Características de neutralización de la electricidad estática

- ① Distancia de instalación y tiempo de descarga p. 41
- ② Rango de neutralización de la electricidad estática p. 41
- ③ Presión — Características de caudal p. 42

Forma de pedido

- Boquilla + Módulo de alimentación de alta tensión + Controlador p. 43
- Para piezas individuales (Boquilla / Módulo de alimentación de alta tensión / Controlador) p. 44

Especificaciones p. 45

Diseño p. 45

Accesorios (para piezas individuales) p. 46

Accesorios que se venden por separado p. 47

Cableado: IZT43 p. 48

Circuito del cableado: IZT43 p. 49

Dimensiones

- IZT43 p. 50
- Controlador p. 52
- Módulo de alimentación de alta tensión p. 53
- Cable p. 54

Glosario p. 56

Precauciones específicas del producto p. 57

Serie IZT40/41/42

Datos técnicos

* Las características de neutralización de la electricidad estática se basan en datos que utilizan una placa cargada (dimensiones: 150 mm x 150 mm, capacitancia: 20 pF) según se define en las normas ANSI norteamericanas (ANSI/ESD STM3.1-2006). Usa estos datos únicamente como una guía para la selección de modelo, ya que los valores varían dependiendo del material y/o del tamaño de un sujeto.

Características de neutralización de la electricidad estática

① Distancia de instalación y tiempo de descarga (tiempo de descarga de 1000 V a 100 V)

IZT40, 41 Modo AC

IZT42 Modo AC doble

Para cartuchos sin purga de aire

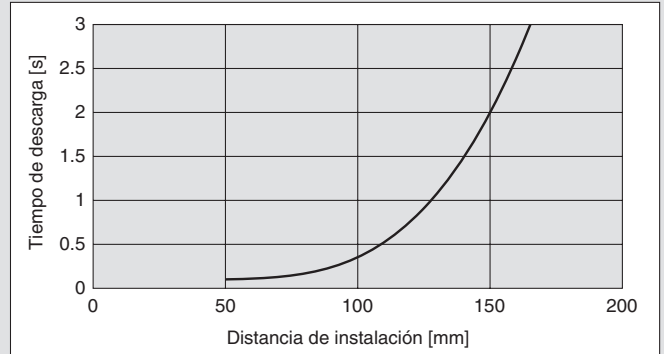
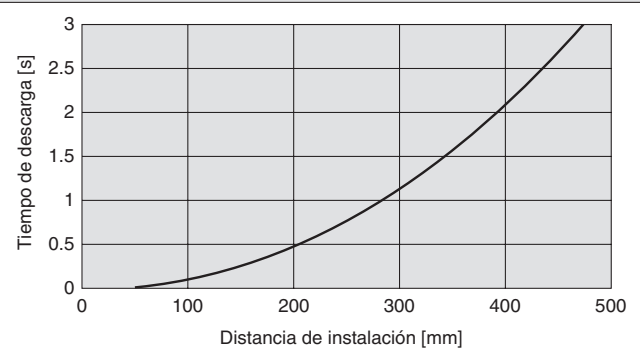

Cartucho de neutralización de la electricidad estática de alta velocidad

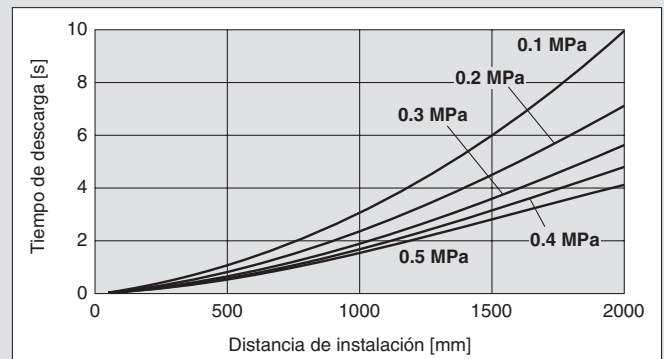
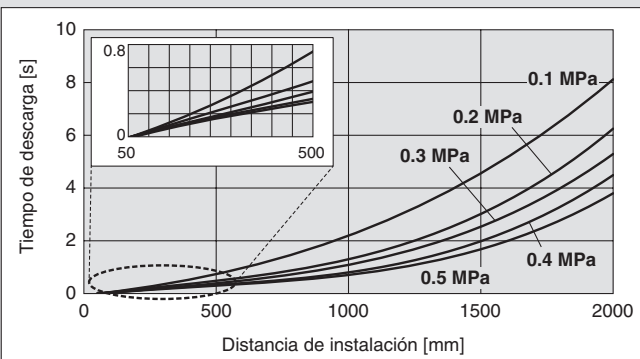

Cartucho de neutralización de la electricidad estática de ahorro energético

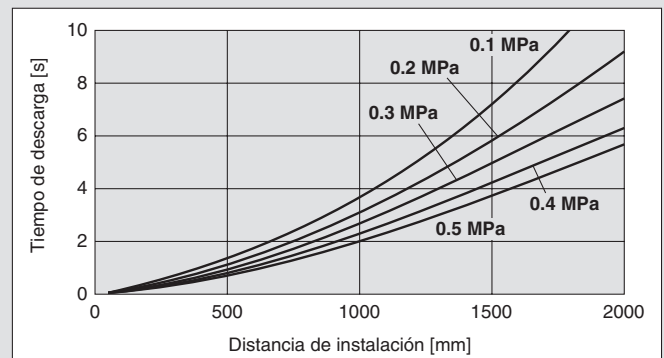
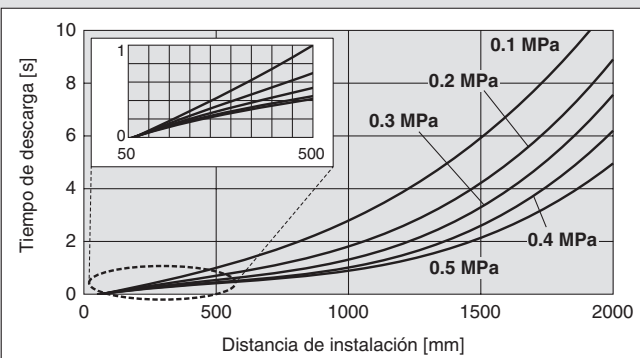

Cartucho de alta eficiencia de ahorro energético

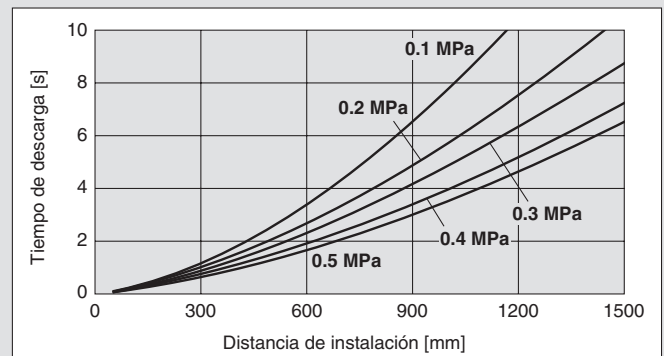
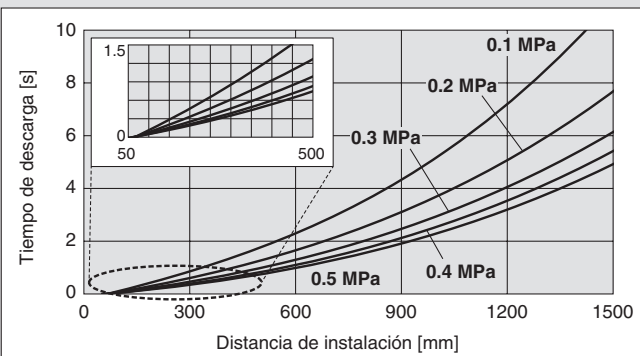

* Las características de neutralización de la electricidad estática se basan en datos que utilizan una placa cargada (dimensiones: 150 mm x 150 mm, capacitancia: 20 pF) según se define en las normas ANSI norteamericanas (ANSI/ESD STM3.1-2006). Usa estos datos únicamente como una guía para la selección de modelo, ya que los valores varían dependiendo del material y/o del tamaño de un sujeto.

Características de neutralización de la electricidad estática

② Rango de neutralización de la electricidad estática (tiempo de descarga de 1000 V a 100 V)

IZT40, 41 Frecuencia de generación de iones: 30 Hz

1) Para cartuchos sin purga de aire

Para IZT40-□D, L, V
Para IZT41-□D, L, V

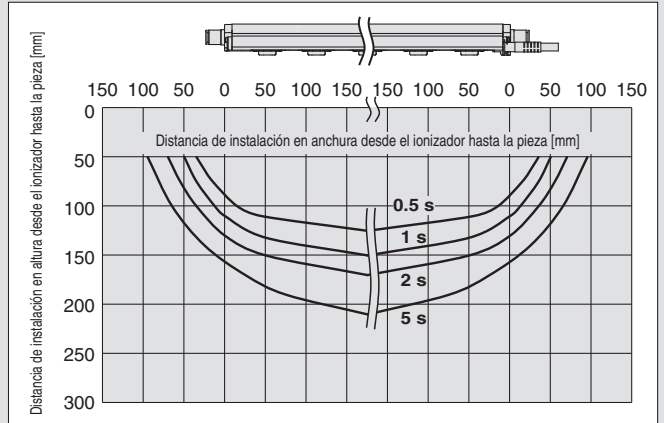
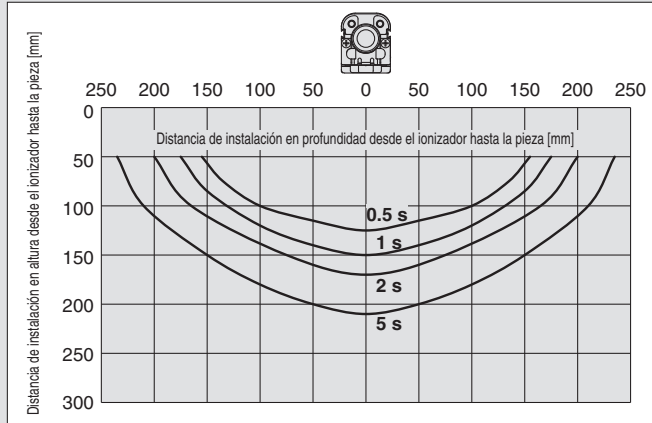

2) Cartucho de neutralización de la electricidad estática de alta velocidad, Presión de alimentación: 0.3 MPa

Para IZT40-□D
Para IZT41-□D

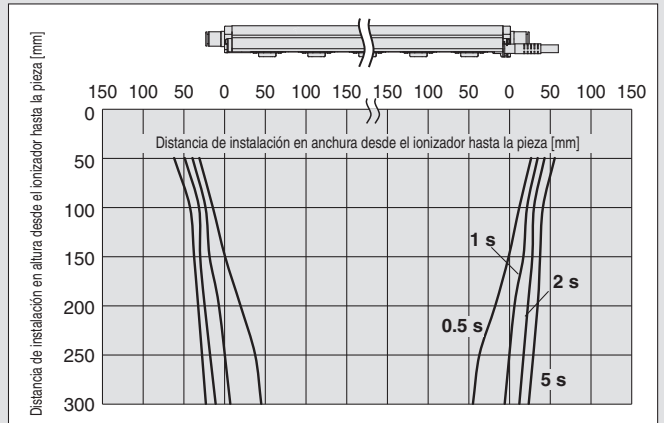
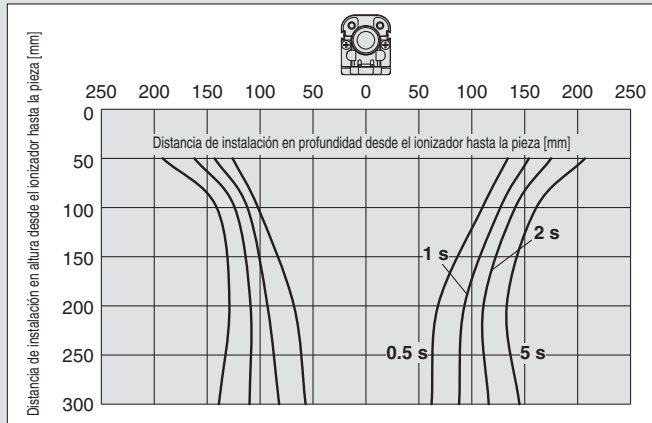

3) Cartucho de neutralización de la electricidad estática de ahorro energético, Presión de alimentación: 0.3 MPa

Para IZT40-□L
Para IZT41-□L

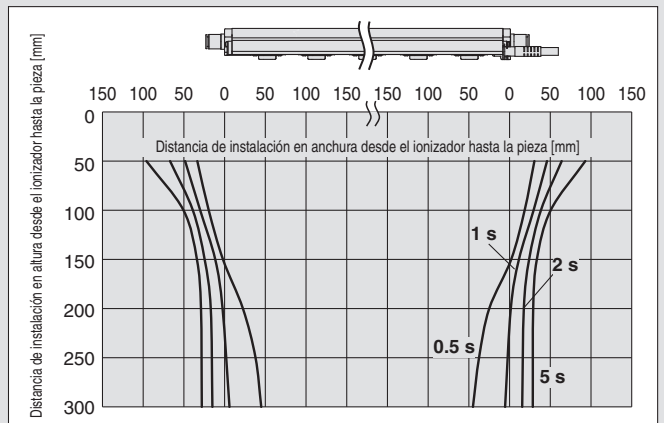
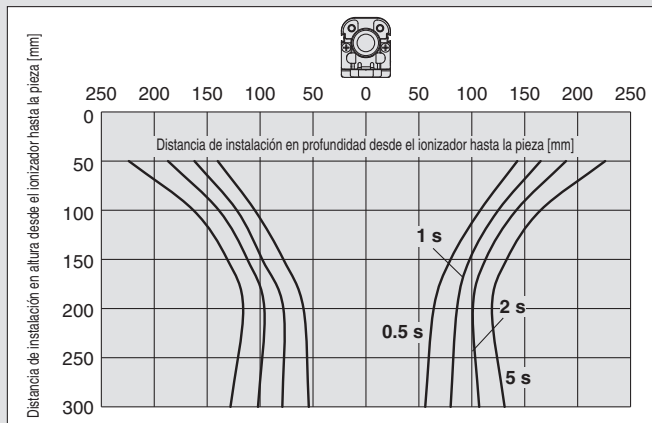

Serie IZT40/41/42

* Las características de neutralización de la electricidad estática se basan en datos que utilizan una placa cargada (dimensiones: 150 mm x 150 mm, capacitancia: 20 pF) según se define en las normas ANSI norteamericanas (ANSI/ESD STM3.1-2006). Usa estos datos únicamente como una guía para la selección de modelo, ya que los valores varían dependiendo del material y/o del tamaño de un sujeto.

Características de neutralización de la electricidad estática

② Rango de neutralización de la electricidad estática (tiempo de descarga de 1000 V a 100 V)

IZT40, 41 Frecuencia de generación de iones: 30 Hz

4) Cartucho de alta eficiencia de ahorro energético, Presión de alimentación: 0.3 MPa

Para IZT40-□V

Para IZT41-□V

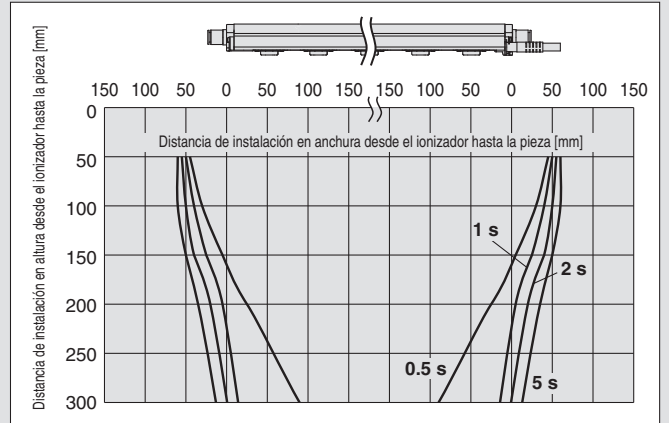
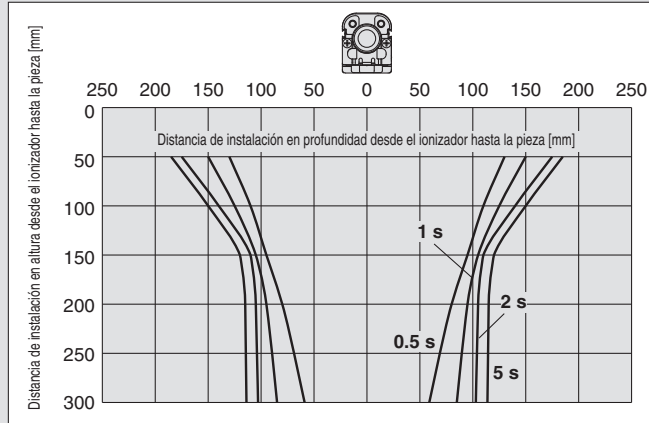

IZT42 Frecuencia de generación de iones: 30 Hz

1) Para cartuchos sin purga de aire

Para IZT42-□D, L, V

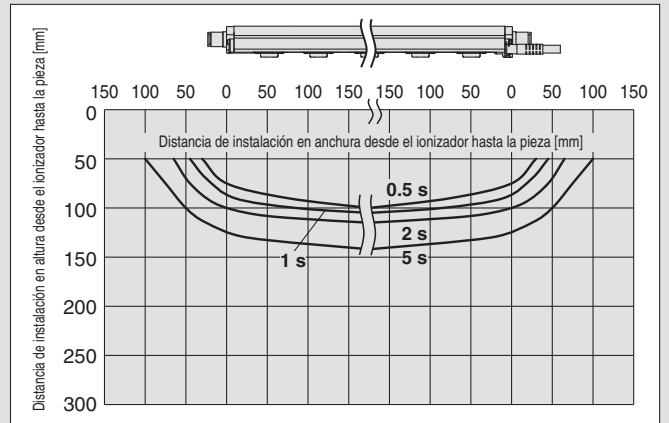
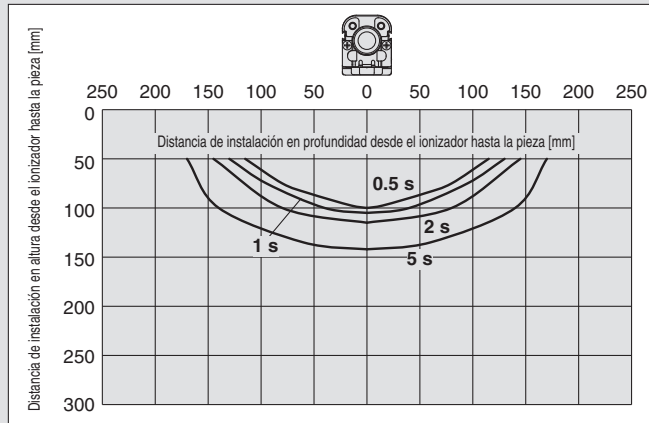

2) Cartucho de neutralización de la electricidad estática de alta velocidad, Presión de alimentación: 0.3 MPa

Para IZT42-□D

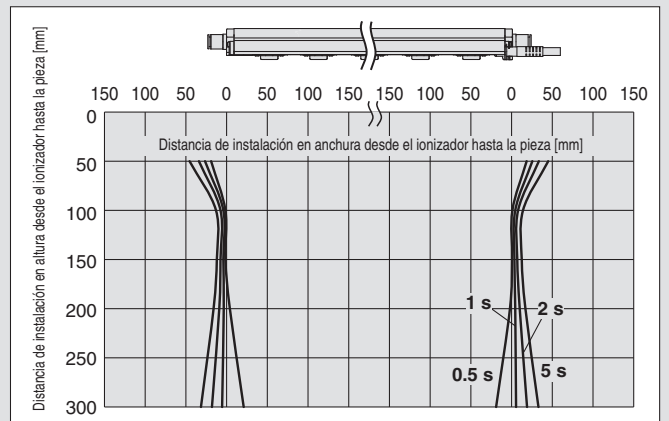
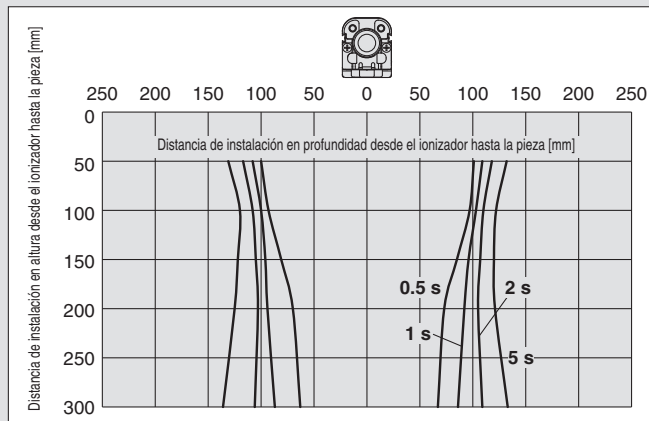

* Las características de neutralización de la electricidad estática se basan en datos que utilizan una placa cargada (dimensiones: 150 mm x 150 mm, capacitancia: 20 pF) según se define en las normas ANSI norteamericanas (ANSI/ESD STM3.1-2006). Usa estos datos únicamente como una guía para la selección de modelo, ya que los valores varían dependiendo del material y/o del tamaño de un sujeto.

Características de neutralización de la electricidad estática

② Rango de neutralización de la electricidad estática (tiempo de descarga de 1000 V a 100 V)

IZT42 Frecuencia de generación de iones: 30 Hz

3) Cartucho de neutralización de la electricidad estática de ahorro energético, Presión de alimentación: 0.3 MPa

Para IZT42-□L

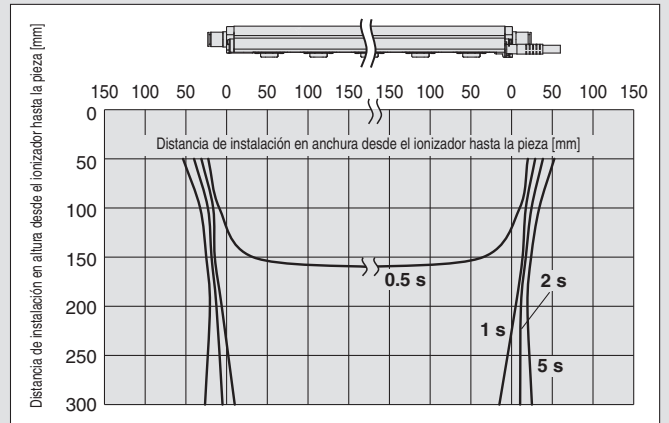
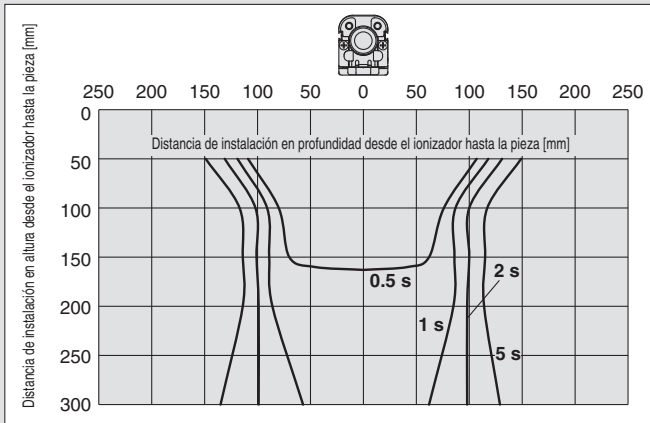

4) Cartucho de alta eficiencia de ahorro energético, Presión de alimentación: 0.3 MPa

Para IZT42-□V

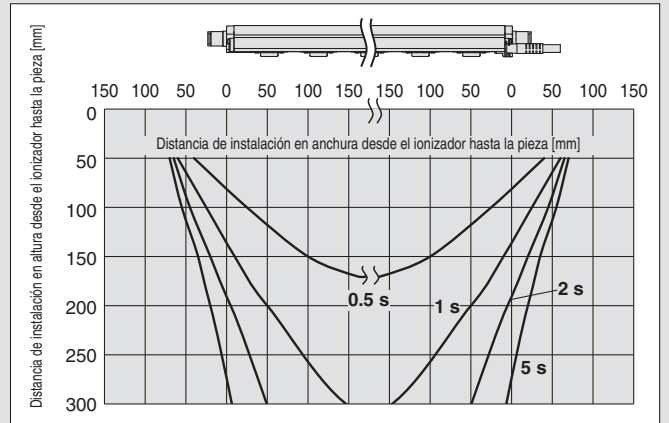
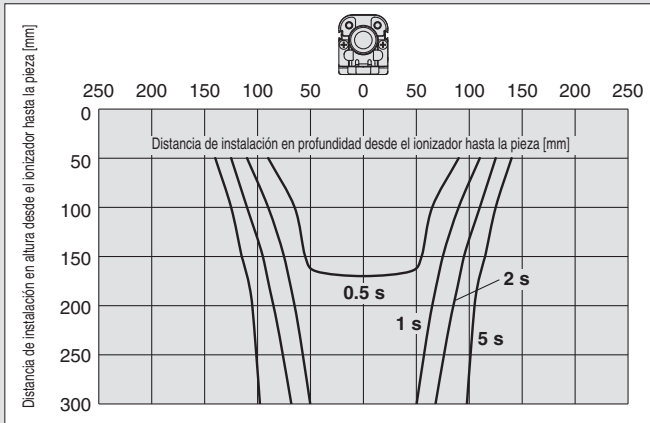

* Las características de neutralización de la electricidad estática se basan en datos que utilizan una placa cargada (dimensiones: 150 mm x 150 mm, capacitancia: 20 pF) según se define en las normas ANSI norteamericanas (ANSI/ESD STM3.1-2006). Usa estos datos únicamente como una guía para la selección de modelo, ya que los valores varían dependiendo del material y/o del tamaño de un sujeto.

Características de neutralización de la electricidad estática

③ Amplitud de potencial

IZT40, 41 Presión de alimentación: 0.3 MPa

IZT42 Presión de alimentación 0.3 MPa

Cartucho de neutralización de la electricidad estática de alta velocidad

**Para IZT40-112D
Para IZT41-112D**

Para IZT42-112D

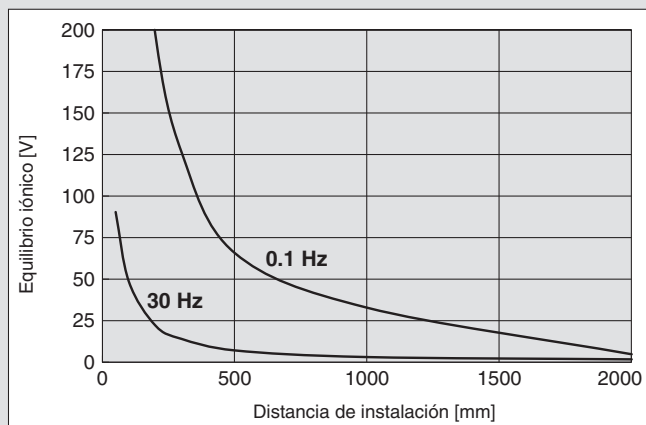
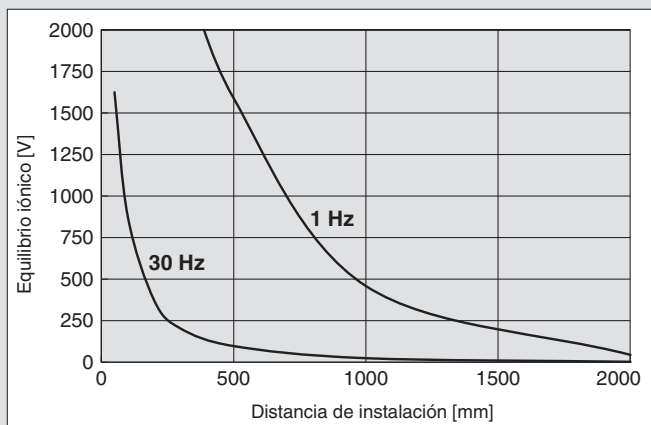

Cartucho de neutralización de la electricidad estática de ahorro energético

**Para IZT40-112L
Para IZT41-112L**

Para IZT42-112L

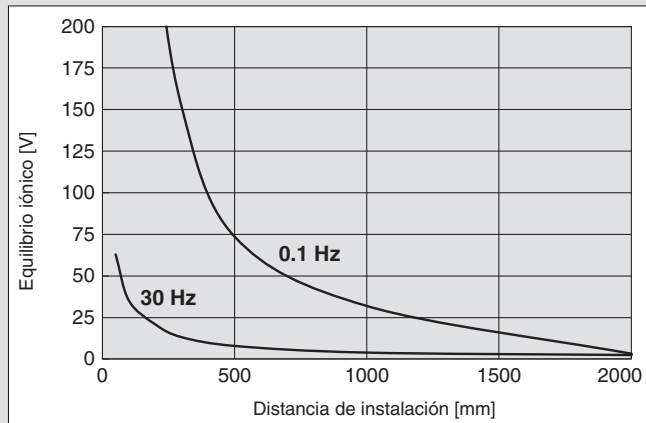
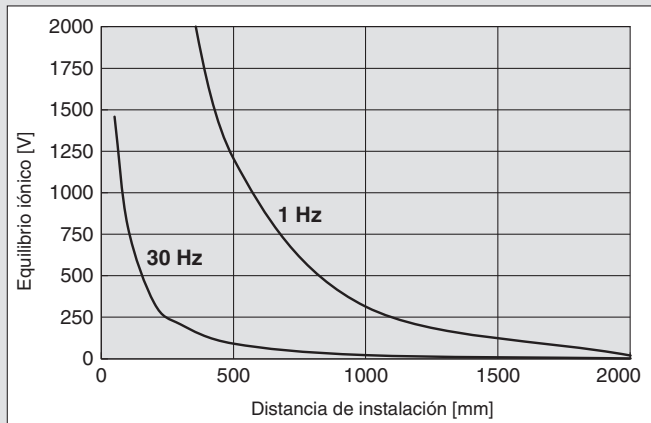

Cartucho de alta eficiencia de ahorro energético

**Para IZT40-112V
Para IZT41-112V**

Para IZT42-112V

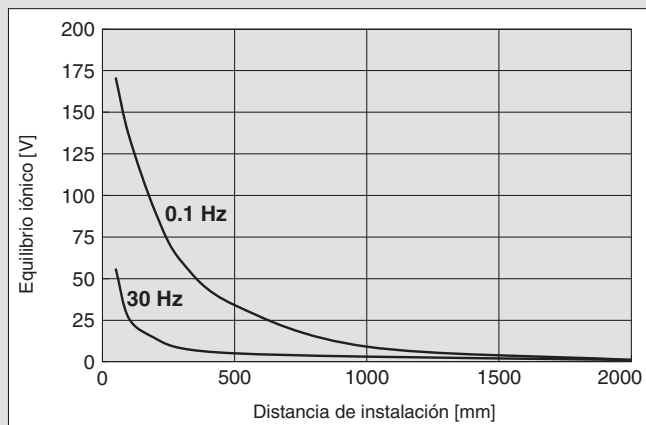
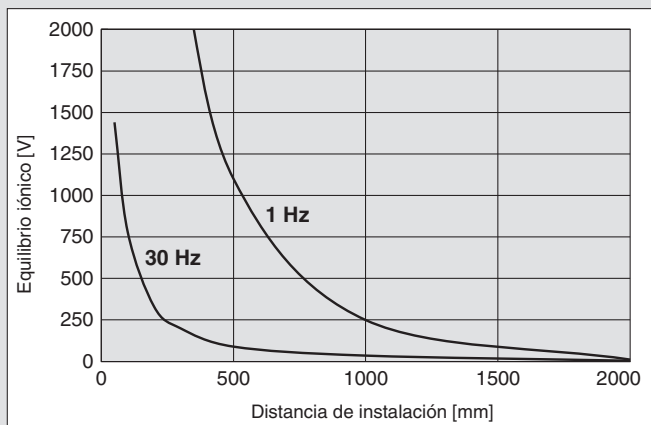

* Las características de neutralización de la electricidad estática se basan en datos que utilizan una placa cargada (dimensiones: 150 mm x 150 mm, capacitancia: 20 pF) según se define en las normas ANSI norteamericanas (ANSI/ESD STM3.1-2006). Usa estos datos únicamente como una guía para la selección de modelo, ya que los valores varían dependiendo del material y/o del tamaño de un sujeto.

Características de neutralización de la electricidad estática

④ Presión — Características de caudal

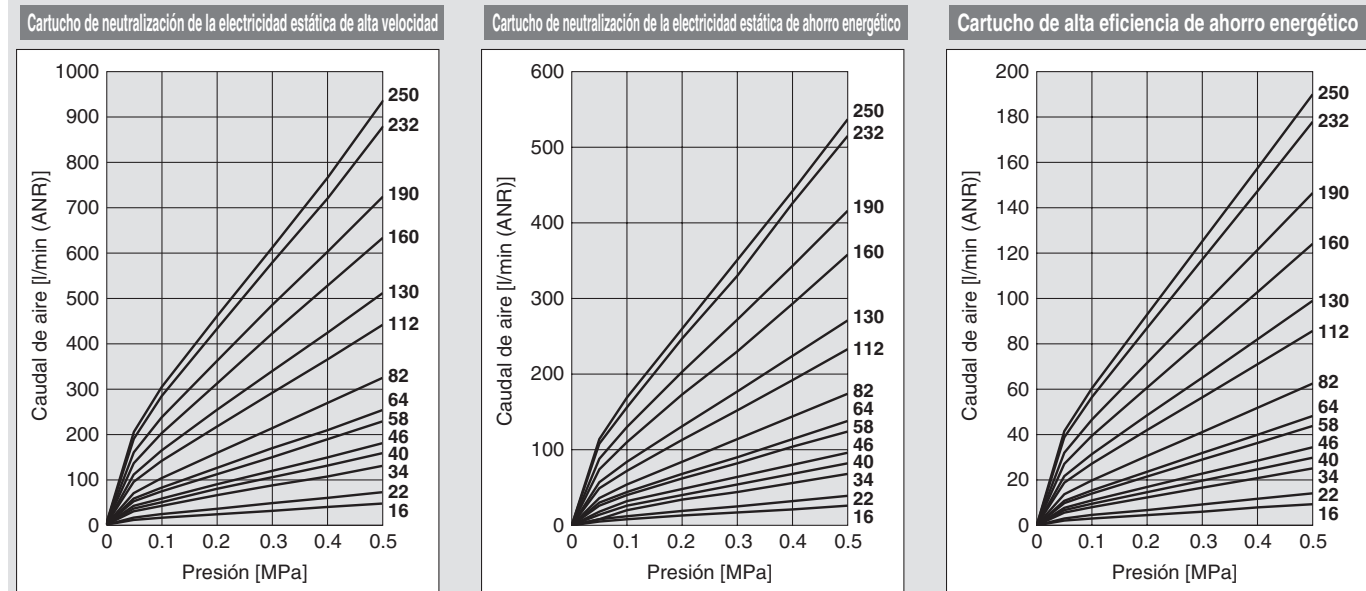

Forma de medición

a) Alimentación de aire desde un lado

IZT40
 IZT41 -16, 22, 34, 40, 46, 58 Tubo de conexión: diám. ext. Ø 6 x diám. int. Ø 4
 IZT42

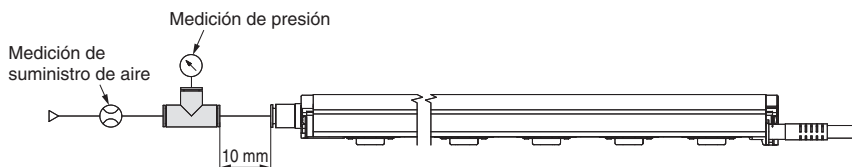

b) Alimentación de aire desde ambos lados

IZT40
 IZT41 -64, 82, 112 Tubo de conexión: diám. ext. Ø 6 x diám. int. Ø 4
 IZT42

IZT40
 IZT41 -130, 160, 190 Tubo de conexión: diám. ext. Ø 8 x diám. int. Ø 5
 IZT42

IZT40
 IZT41 -232, 250 Tubo de conexión: diám. ext. Ø 10 x diám. int. Ø 6.5
 IZT42

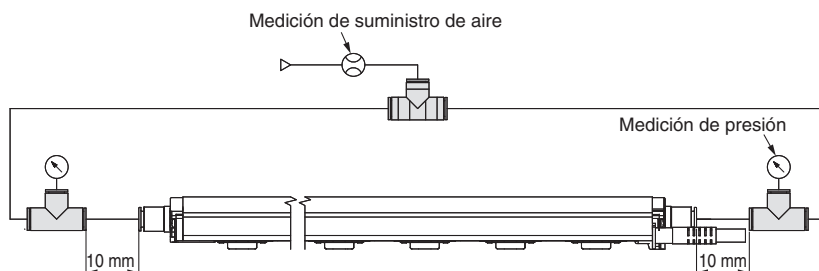

Controlador independiente

Ionizador de tipo barra



Serie IZT40/41/42

Forma de pedido

Barra + Módulo de alimentación de alta tensión + Controlador

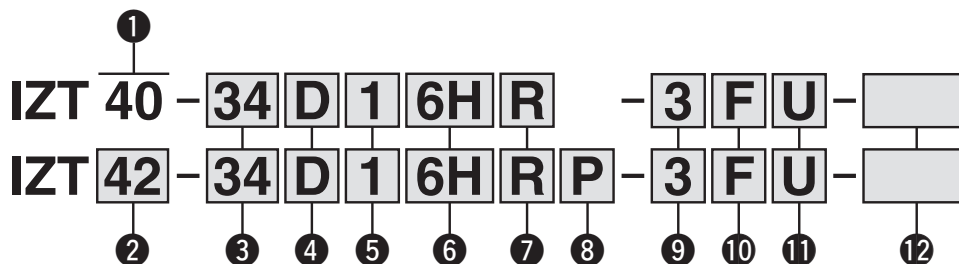

1 Modelo

Símbolo	Modelo
40	Modelo estándar

2 Modelo

Símbolo	Modelo
41	Modelo AC
42	Modelo AC doble

3 Longitud de barra

Símbolo	Longitud [mm]	Símbolo	Longitud [mm]
16	160	82	820
22	220	112	1120
34	340	130	1300
40	400	160	1600
46	460	190	1900
58	580	232	2320
64	640	250	2500

4 Modelo de cartucho de electrodo / Material del electrodo

Símbolo	Tipo	Material
D	Cartucho de desionización de alta velocidad	Tungsteno
E	Cartucho de desionización de ahorro energético	Silicio
L	Cartucho de desionización de ahorro energético	Tungsteno
M	Cartucho de alta eficiencia de ahorro energético	Silicio
V	Cartucho de alta eficiencia de ahorro energético	Tungsteno
S	Cartucho de alta eficiencia de ahorro energético	Silicio

5 Longitud del cable de alta tensión

Símbolo	Longitud del cable de alta tensión [m]
1	1
2	2
3	3

* El número de soportes del cable de alta tensión depende de la longitud del cable de alta tensión. (Véase la siguiente tabla.)

Número de soportes del cable de alta tensión

⇒ página 28

Símbolo	IZT40		IZT41		IZT42	
	Recto	Codo	Recto	Codo	Recto	Codo
1	1	1	1	1	2	2
2	2	1	2	1	4	2
3	3	1	3	1	6	2

6 Conexión instantánea

Símbolo	Sist. métrico
4H	Ø 4 Recto
6H	Ø 6 Recto
8H	Ø 8 Recto
AH	Ø 10 Recto
4L	Codo Ø 4
6L	Codo Ø 6
8L	Codo Ø 8
AL	Codo Ø 10

Símbolo	Pulgadas
5H	Ø 3/16" Recto
7H	Ø 1/4" Recto
9H	Ø 5/16" Recto
BH	Ø 3/8" Recto
5L	Ø 3/16" En codo
7L	Ø 1/4" En codo
9L	Ø 5/16" En codo
BL	Ø 3/8" En codo

* Consulte la siguiente tabla para la selección de las conexiones instantáneas.

* La posición de la conexión instantánea y del tapón no se pueden modificar tras la entrega del producto.

7 Posición de tapón

Símbolo	Posición
—	Sin tapón
Q	Lado del cable de alta tensión
R	Lado opuesto al cable de alta tensión

8 Especificaciones de entrada/salida

Símbolo	Entrada/Salida
—	NPN
P	PNP

* Dado que no se puede utilizar la función de entrada/salida, especifique "—" cuando esté usando el adaptador AC.

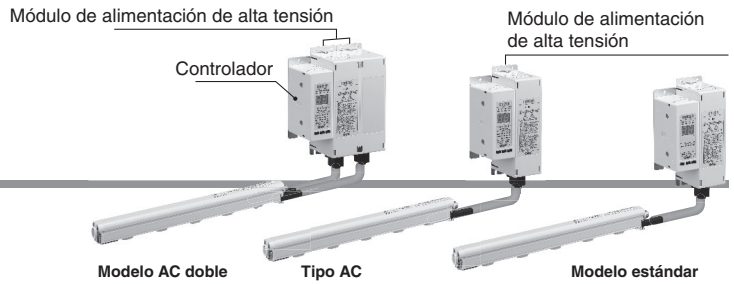

9 Longitud del cable de alimentación

Símbolo	Longitud [m]
3	3
5	5
10	10
15	15
N	Ninguna

* Para usar el adaptador AC, especifique "N" y seleccione adaptador AC vendido por separado.

10 Fijación de barra ⇨ página 28

Símbolo	Tipo
—	Sin fijación
B	Con fijación 1
F	Con fijación 2

* El número de fijaciones intermedias depende de la longitud de la barra. (Consulta la siguiente tabla).

Nº de fijaciones

Longitud de barra [mm]	Fijación final	Fijación intermedia
160 a 760	2	Ninguno
820 a 1600		1
1660 a 2380		2
2440 a 2500		3

11 Fijación de montaje sobre raíl DIN para controlador y módulo de alimentación de alta tensión ⇨ página 28

Símbolo	Para controlador	Para módulo de alimentación de alta tensión
—	Ninguna	Ninguno
U	Incluido	Incluido
W	Incluido	Ninguna
Y	Ninguna	Incluido

12 Ejecución especial ⇨ página 25

Símbolo	Descripción
-X10	Longitud de barra no estándar
-X14	Modelo con cubierta protectora delantera

Tamaño de conexión recomendado para IZT4□

Cartucho de neutralización de la electricidad estática de alta velocidad

Símbolo de conexión instant.	Diám. ext. de tubo aplicable	Longitud de barra [mm]													
		160	220	340	400	460	580	640	820	1120	1300	1600	1900	2320	2500
4H/4L	Ø 4 mm	○	○	●	●	●	—	—	—	—	—	—	—	—	—
6H/6L	Ø 6 mm	○	○	○	○	○	○	●	●	●	—	—	—	—	—
8H/8L	Ø 8 mm	○	○	○	○	○	○	○	○	●	●	●	●	—	—
AH/AL	Ø 10 mm	○	○	○	○	○	○	○	○	○	○	○	●	●	●
5H/5L	Ø 3/16"	○	○	○	○	●	●	●	—	—	—	—	—	—	—
7H/7L	Ø 1/4"	○	○	○	○	○	○	○	○	●	●	●	—	—	—
9H/9L	Ø 5/16"	○	○	○	○	○	○	○	○	○	○	○	○	●	●
BH/BL	Ø 3/8"	○	○	○	○	○	○	○	○	○	○	○	○	○	●

○: Con conexionado en un lado únicamente ●: Con conexionado en ambos lados —: Conexionado no recomendado

Cartucho de neutralización de la electricidad estática de ahorro energético

Símbolo de conexión instant.	Diám. ext. de tubo aplicable	Longitud de barra [mm]													
		160	220	340	400	460	580	640	820	1120	1300	1600	1900	2320	2500
4H/4L	Ø 4 mm	○	○	○	○	○	○	○	○	○	○	○	○	○	○
6H/6L	Ø 6 mm	○	○	○	○	○	○	○	○	○	○	○	○	○	○
8H/8L	Ø 8 mm	○	○	○	○	○	○	○	○	○	○	○	○	○	○
AH/AL	Ø 10 mm	○	○	○	○	○	○	○	○	○	○	○	○	○	○
5H/5L	Ø 3/16"	○	○	○	○	○	○	○	○	○	○	○	○	○	○
7H/7L	Ø 1/4"	○	○	○	○	○	○	○	○	○	○	○	○	○	○
9H/9L	Ø 5/16"	○	○	○	○	○	○	○	○	○	○	○	○	○	○
BH/BL	Ø 3/8"	○	○	○	○	○	○	○	○	○	○	○	○	○	○

○: Con conexionado en un lado únicamente ●: Con conexionado en ambos lados —: Conexionado no recomendado

Cartucho de alta eficiencia de ahorro energético

Símbolo de conexión instant.	Diám. ext. de tubo aplicable	Longitud de barra [mm]													
		160	220	340	400	460	580	640	820	1120	1300	1600	1900	2320	2500
4H/4L	Ø 4 mm	○	○	○	○	○	○	○	○	○	○	○	○	○	○
6H/6L	Ø 6 mm	○	○	○	○	○	○	○	○	○	○	○	○	○	○
8H/8L	Ø 8 mm	○	○	○	○	○	○	○	○	○	○	○	○	○	○
AH/AL	Ø 10 mm	○	○	○	○	○	○	○	○	○	○	○	○	○	○
5H/5L	Ø 3/16"	○	○	○	○	○	○	○	○	○	○	○	○	○	○
7H/7L	Ø 1/4"	○	○	○	○	○	○	○	○	○	○	○	○	○	○
9H/9L	Ø 5/16"	○	○	○	○	○	○	○	○	○	○	○	○	○	○
BH/BL	Ø 3/8"	○	○	○	○	○	○	○	○	○	○	○	○	○	○

○: Con conexionado en un lado únicamente ●: Con conexionado en ambos lados

Serie IZT40/41/42

Para piezas individuales

Forma de pedido

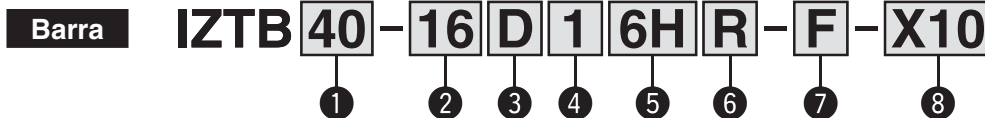
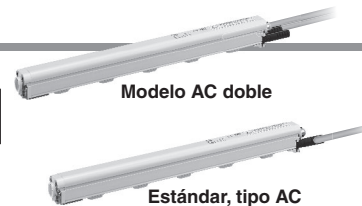

1 Modelo

Símbolo	Modelo
40	Modelo estándar (para IZT40), Tipo AC (para IZT41)
42	Modelo AC doble (para IZT42)

2 Longitud de barra

Símbolo	Longitud [mm]	Símbolo	Longitud [mm]
16	160	82	820
22	220	112	1120
34	340	130	1300
40	400	160	1600
46	460	190	1900
58	580	232	2320
64	640	250	2500

6 Posición de tapón

Símbolo	Posición
—	Sin tapón
Q	Lado del cable de alta tensión
R	Lado opuesto del cable de alta tensión

7 Fijación de barra ⇨ página 28

Símbolo	Tipo
—	Sin fijación
B	Con fijación 1
F	Con fijación 2

* El número de fijaciones intermedias depende de la longitud de la barra. (Consulta la siguiente tabla).

Nº de fijaciones

Longitud de barra	Fijación final	Fijación intermedia
160 a 760	2	Ninguno
820 a 1600		1
1660 a 2380		2
2440 a 2500		3

8 Ejecución especial ⇨ página 25

Símbolo	Descripción
-X10	Longitud de barra no estándar
-X14	Modelo con cubierta protectora delantera

3 Modelo de cartucho de electrodo

Símbolo	Tipo	Material
D	Cartucho de neutralización de la electricidad estática de alta velocidad	Tungsteno
E		Silicio
L	Cartucho de neutralización de la electricidad estática de ahorro energético	Tungsteno
M		Silicio
V	Cartucho de alta eficiencia de ahorro energético	Tungsteno
S		Silicio

4 Longitud del cable de alta tensión

Símbolo	Longitud del cable de alta tensión [m]
1	1
2	2
3	3

* El número de soportes del cable de alta tensión depende de la longitud del cable de alta tensión. (Consulta la siguiente tabla).

Nº de soportes del cable de alta tensión ⇨ página 28

Símbolo	IZT40		IZT41		IZT42	
	Recto	Codo	Recto	Codo	Recto	Codo
1	1	1	1	1	2	2
2	2	1	2	1	4	2
3	3	1	3	1	6	2

Tamaño de conexión recomendado para IZT4

Cartucho de neutralización de la electricidad estática de alta velocidad

Símbolo de conexión instant.	Diám. ext. de tubo aplicable	Longitud de barra [mm]														
		160	220	340	400	460	580	640	820	1120	1300	1600	1900	2320	2500	
4H/4L	Ø 4 mm	○	○	○	○	○	○	○	○	○	○	○	○	○	○	○
6H/6L	Ø 6 mm	○	○	○	○	○	○	○	○	○	○	○	○	○	○	○
8H/8L	Ø 8 mm	○	○	○	○	○	○	○	○	○	○	○	○	○	○	○
AH/AL	Ø 10 mm	○	○	○	○	○	○	○	○	○	○	○	○	○	○	○
5H/5L	Ø 3/16"	○	○	○	○	○	○	○	○	○	○	○	○	○	○	○
7H/7L	Ø 1/4"	○	○	○	○	○	○	○	○	○	○	○	○	○	○	○
9H/9L	Ø 5/16"	○	○	○	○	○	○	○	○	○	○	○	○	○	○	○
BH/BL	Ø 3/8"	○	○	○	○	○	○	○	○	○	○	○	○	○	○	○

○: Con conexionado en un lado únicamente ●: Con conexionado en ambos lados —: Conexionado no recomendado

Cartucho de neutralización de la electricidad estática de ahorro energético

Símbolo de conexión instant.	Diám. ext. de tubo aplicable	Longitud de barra [mm]														
		160	220	340	400	460	580	640	820	1120	1300	1600	1900	2320	2500	
4H/4L	Ø 4 mm	○	○	○	○	○	○	○	○	○	○	○	○	○	○	○
6H/6L	Ø 6 mm	○	○	○	○	○	○	○	○	○	○	○	○	○	○	○
8H/8L	Ø 8 mm	○	○	○	○	○	○	○	○	○	○	○	○	○	○	○
AH/AL	Ø 10 mm	○	○	○	○	○	○	○	○	○	○	○	○	○	○	○
5H/5L	Ø 3/16"	○	○	○	○	○	○	○	○	○	○	○	○	○	○	○
7H/7L	Ø 1/4"	○	○	○	○	○	○	○	○	○	○	○	○	○	○	○
9H/9L	Ø 5/16"	○	○	○	○	○	○	○	○	○	○	○	○	○	○	○
BH/BL	Ø 3/8"	○	○	○	○	○	○	○	○	○	○	○	○	○	○	○

○: Con conexionado en un lado únicamente ●: Con conexionado en ambos lados —: Conexionado no recomendado

Cartucho de alta eficiencia de ahorro energético

Símbolo de conexión instant.	Diám. ext. de tubo aplicable	Longitud de barra [mm]														
		160	220	340	400	460	580	640	820	1120	1300	1600	1900	2320	2500	
4H/4L	Ø 4 mm	○	○	○	○	○	○	○	○	○	○	○	○	○	○	○
6H/6L	Ø 6 mm	○	○	○	○	○	○	○	○	○	○	○	○	○	○	○
8H/8L	Ø 8 mm	○	○	○	○	○	○	○	○	○	○	○	○	○	○	○
AH/AL	Ø 10 mm	○	○	○	○	○	○	○	○	○	○	○	○	○	○	○
5H/5L	Ø 3/16"	○	○	○	○	○	○	○	○	○	○	○	○	○	○	○
7H/7L	Ø 1/4"	○	○	○	○	○	○	○	○	○	○	○	○	○	○	○
9H/9L	Ø 5/16"	○	○	○	○	○	○	○	○	○	○	○	○	○	○	○
BH/BL	Ø 3/8"	○	○	○	○	○	○	○	○	○	○	○	○	○	○	○

○: Con conexionado en un lado únicamente ●: Con conexionado en ambos lados

Combinaciones

	Barra /IZTB		Módulo de alimentación de alta tensión/IZTP			Controlador /IZTC	
	40	42	40	41	42	40	41
IZT40	●		●			●	
IZT41	●			●			●
IZT42		●			●		●

Módulo de alimentación de alta tensión

IZTP 42 - Y

1 2

Modelo estándar
Modelo AC doble

Controlador

IZTC 40 - 3 - W
IZTC 41 - P 3 - W

1 2 3 4

Modelo estándar
AC, Modelo AC doble

1 Modelo

Símbolo	Modelo
40	Modelo estándar (Para IZT40)
41	Modelo AC (Para IZT41)
42	Modelo AC doble (Para IZT42)

1 Modelo de controlador

Símbolo	Modelo
40	Modelo estándar (Para IZT40)
41	Modelo AC (Para IZT41), Modelo AC doble (Para IZT42)

2 Fijación de montaje sobre raíl DIN ⇨ pág. 28

Símbolo	Modelo
—	Ninguno
Y	Incluido

2 Entrada/salida

Símbolo	Entrada/Salida
—	NPN
P	PNP

3 Longitud del cable de alimentación

Símbolo	Longitud [m]
3	3
5	5
10	10
15	15
N	Ninguno

4 Fijación de montaje sobre raíl DIN ⇨ pág. 28

Símbolo	Modelo
—	Ninguno
W	Incluido

Serie IZT40/41/42

Ejecuciones especiales

Símbolo	Descripción	Características técnicas
-X10	Longitud de barra no estándar	Longitud de barra que se puede fabricar (símbolo): 100 + 60 x n (n: número entero de 1 a 39) (Para n = 1, 2, 4, 5, 6, 8, 9, 12, 17, 20, 25, 30 y 37, use el modelo estándar).

Barra + Módulo de alimentación de alta tensión + Controlador

IZT 40 - 52 D 1 6H R - F - X10

IZT 42 - 52 D 1 6H R P - F - X10

Barra

IZTB 40 - 52 D 1 6H R - F - X10

Referencia normativa ⇒ páginas 21, 22 y 23

Tipo

40
41*1
42

Longitud de barra

Símbolo	Longitud de barra [mm]	Símbolo	Longitud de barra [mm]	Símbolo	Longitud de barra [mm]
28	280	136	1360	208	2080
52	520	142	1420	214	2140
70	700	148	1480	220	2200
76	760	154	1540	226	2260
88	880	166	1660	238	2380
94	940	172	1720	244	2440
100	1000	178	1780		
106	1060	184	1840		
118	1180	196	1960		
124	1240	202	2020		

*1 Sólo se puede pedir la barra, no se puede seleccionar 41.

Símbolo	Descripción	Características técnicas
-X14	Modelo con cubierta de prevención de caídas	La unidad principal se envía montada con una cubierta de prevención de caídas disponible como opción.

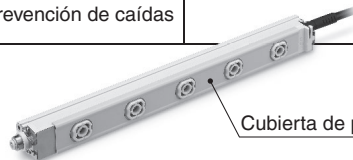

Cubierta de prevención de caídas

Barra + Módulo de alimentación de alta tensión + Controlador

IZT 40 - 34 D 1 6H R - F - X14

IZT 42 - 34 D 1 6H R P - F - X14

Barra

IZTB 40 - 34 D 1 6H R - F - X14

Referencia estándar ⇒ páginas 21, 22 y 23

Tipo

40
41*1
42

Longitud de barra

Estándar	Símbolo	16	22	34	40	46	58	64	82	112	130	160	190	232	250
	Long. (mm)	160	220	340	400	460	580	640	820	1120	1300	1600	1900	2320	2500
No estándar	La barra de longitud no estándar está disponible. Véase la «Forma de pedido» arriba.														

*1 Sólo se puede pedir la barra, no se puede seleccionar 41.

Características técnicas

Modelo de ionizador		IZT40	IZT41 (Especificación NPN)	IZT41 (Especificación PNP)	IZT42 (Especificación NPN)	IZT42 (Especificación PNP)
Método de generación de iones		Modelo de descarga tipo corona				
Tipo de tensión del electrodo		AC, DC*1	AC, DC*1		AC doble	
Tensión aplicada		±7.000 V			±6.000 V	
Tensión de offset*2		En el rango de ±30 V				
Purga de aire	Fluido	Aire (limpio y seco)				
	Presión de trabajo	0.5 MPa máx.				
	Presión de prueba	0.7 MPa				
	Tamaño tubo de conex. (Posibilidad de instalar un tapón en un lado)	Sistema métrico: Ø 4, Ø 6, Ø 8, Ø 10 Pulgadas: Ø 3/16", Ø 1/4", Ø 5/16", Ø 3/8"				
Consumo de corriente		0.7 A o menos (+0.6 A o menos por ionizador cuando está conectado)	0.8 A o menos (+0.7 A o menos por ionizador cuando está conectado)		1.4 A o menos (+1.3 A o menos por ionizador cuando está conectado)	
Tensión de alimentación		24 VDC ±10 % (100 a 240 VAC: Opción de adaptador AC: aplicable cuando se usa una sola barra)				
Señal de entrada	Señal de parada de descarga	—	Conectada a DC (-) Rango de tensión: 5 VDC o menos Consumo de corriente: 5 mA o menos	Conectada a DC (+) Rango de tensión: 19 VDC a la tensión de aliment. Consumo de corriente: 5 mA o menos	Conectada a DC (-) Rango de tensión: 5 VDC o menos Consumo de corriente: 5 mA o menos	Conectada a DC (+) Rango de tensión: 19 VDC a la tensión de aliment. Consumo de corriente: 5 mA o menos
Señal de salida	Señal de detección de contaminación del electrodo	—	Máx. corriente de carga: 100 mA Tensión residual: 1 V o menos (Corriente de carga a 100 mA) Máx. tensión aplicada: 26.4 VDC	Máx. corriente de carga: 100 mA Tensión residual: 1 V o menos (Corriente de carga a 100 mA)	Máx. corriente de carga: 100 mA Tensión residual: 1 V o menos (Corriente de carga a 100 mA) Máx. tensión aplicada: 26.4 VDC	Máx. corriente de carga: 100 mA Tensión residual: 1 V o menos (Corriente de carga a 100 mA)
	Señal de error					
Función		Detección de anomalías de alta tensión (La generación de iones se detiene cuando se detecta una anomalía)	Autoequilibrado, detección de mantenimiento, detección de anomalías de alta tensión (la generación de iones se detiene cuando se detecta una anomalía) y entrada de parada de generación de iones			
Dist. efectiva neutralización de la electricidad estática		50 a 2000 mm				
Temperatura ambiente y de fluido	Controlador, Módulo de alimentación de alta tensión	0 a 40 °C				
	Barra	0 a 50 °C				
Humedad ambiente		35 a 80 % humedad relativa (sin condensación)				
Material	Controlador	Cubierta: ABS, aluminio, Interruptor: goma de silicona				
	Módulo de aliment. alta tensión	Cubierta: ABS, aluminio				
	Barra	Cubierta: ABS, Cartucho del emisor: PBT, Emisor: tungsteno o silicio monocristalino, Cable de alta tensión: goma de silicona, PVC				
Normas		CE (Directiva EMC)				

*1 Conexión del cátodo o del ánodo a DC

*2 En el caso de llevar a cabo la purga de aire entre un objeto cargado y un ionizador a una distancia de 300 mm.

Peso [g]

	Controlador	Módulo de alimentación de alta tensión
IZT40	210	680
IZT41	210	680
IZT42	210	1350

Número de cartuchos del emisor / Peso de la barra

[g]

Símbolo de longitud de barra	16	22	34	40	46	58	64	82	112	130	160	190	232	250	
Nº de cartuchos del emisor (uds.)	2	3	5	6	7	9	10	13	18	21	26	31	38	41	
IZT40 IZT41 (Común para barras)	Cable alta tensión (1 m)	360	420	530	590	650	760	820	990	1270	1440	1720	2010	2410	2580
	Cable alta tensión (2 m)	490	550	660	720	780	890	950	1120	1400	1570	1850	2140	2540	2710
	Cable alta tensión (3 m)	610	670	780	840	900	1010	1070	1240	1520	1690	1970	2260	2660	2830
IZT42	Cable alta tensión (1 m)	520	580	690	750	810	920	980	1150	1430	1600	1880	2170	2570	2740
	Cable alta tensión (2 m)	770	830	940	1000	1060	1170	1230	1400	1680	1850	2130	2420	2820	2990
	Cable alta tensión (3 m)	1010	1070	1180	1240	1300	1410	1470	1640	1920	2090	2370	2660	3060	3230

Adaptador AC (se vende por separado) ⇨ página 29

Modelo	IZT40-CG2, IZT40-CG2EU
Tensión de entrada	100 a 240 VAC, 50/60 Hz
Corriente de salida	1.9 A
Temperatura ambiente	0 a 40 °C
Humedad ambiente	35 a 65 % humedad relativa (sin condensación)
Peso	375 g
Estándar/Directiva	CE, cUL

Serie IZT40/41/42

Diseño

Serie IZT40, IZT41

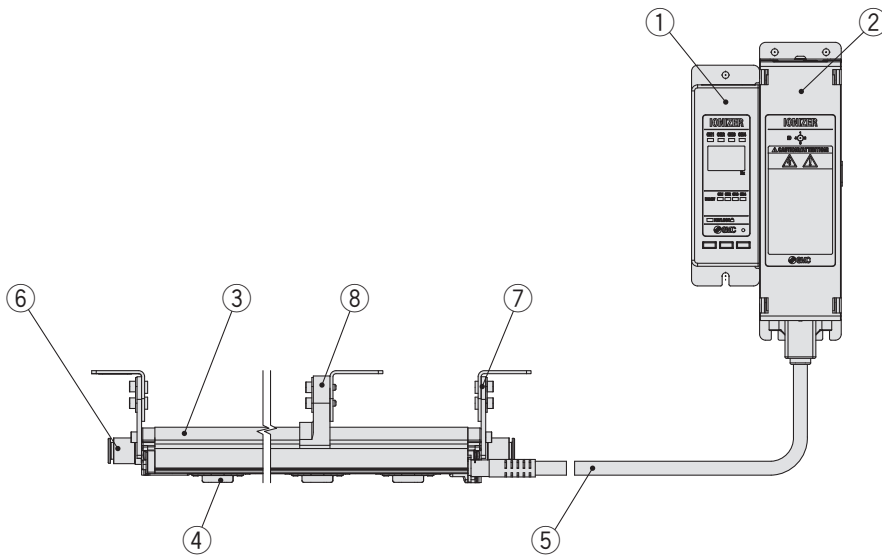

Serie IZT42

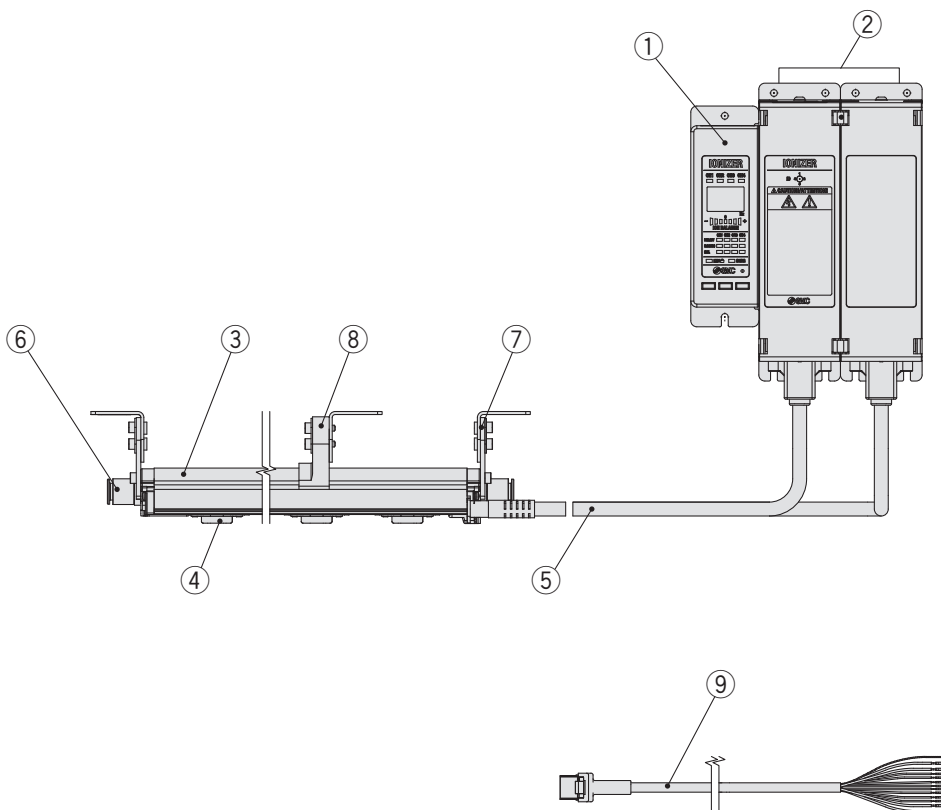

Nº	Descripción
1	Controlador
2	Módulo de alimentación de alta tensión
3	Barra
4	Cartucho del electrodo
5	Cable de alta tensión
6	Conexión instantánea
7	Fijación final
8	Fijación intermedia
9	Cable de alimentación

Accesorios (para piezas individuales)

Cartucho del electrodo (común para IZT40, IZT41 e IZT42)

IZT40 - N D

• Tipo de cartucho del emisor/ Material del emisor

Símbolo	Tipo	Material
D	Cartucho de desionización de alta velocidad	Tungsteno
E		Silicio
L	Cartucho de desionización de ahorro energético	Tungsteno
M		Silicio

Desionización de alta velocidad Desionización de ahorro energético



Color del cartucho	Material del emisor
Blanco	Tungsteno
Gris	Silicio

IZS40 - N V

• Tipo de cartucho del emisor/ Material del emisor

Símbolo	Tipo	Material
V	Cartucho de alta eficiencia para el ahorro de energía	Tungsteno
S		Silicio

Alta eficiencia para el ahorro de energía

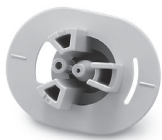

Color del cartucho	Material del emisor
Blanco	Tungsteno
Gris	Silicio

Fijación de barra (común para IZT40, IZT41 e IZT42)

IZT40 - B E1

Fijación de barra

Símbolo	Tipo
E1	Fijación final 1
E2	Fijación final 2
M1	Fijación intermedia 1
M2	Fijación intermedia 2

* Véase la tabla inferior para la selección de las fijaciones.

Combinaciones de fijaciones

	Fijación intermedia 1	Fijación intermedia 2
Fijación final 1	○ (Ángulo de ajuste ±90°)	×
Fijación final 2	×	○ (Ángulo de ajuste ±15°)

○: Disponible ×: No disponible

* El número de fijaciones intermedias necesario, enumerado a continuación, depende de la longitud de la barra.
Siempre se requieren dos fijaciones finales, independientemente de la longitud de la barra.

Nº de fijaciones

Longitud de barra	Fijación final	Fijación intermedia
160 a 760	2	Ninguno
820 a 1600		1
1660 a 2380		2
2440 a 2500		3

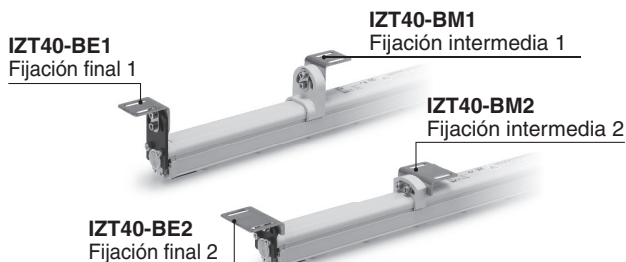

Cable de alimentación (común para IZT40, IZT41 e IZT42)

IZT40 - CP 3

• Longitud del cable de alimentación

Símbolo	Longitud: [m]
3	3
5	5
10	10
15	15

Características técnicas de cables
⇒ página 38



Fijación de montaje sobre raíl DIN para controlador y módulo de alimentación de alta tensión

IZT40 - B 1

• Fijación de montaje sobre raíl DIN

Símbolo	Tipo
1	Para controlador
2	Para módulo de alimentación de alta tensión IZT40/IZT41
3	Para módulo de alimentación de alta tensión IZT42

Para controlador

Para módulo de alimentación de alta tensión

Para IZTP40, 41

Para IZTP42

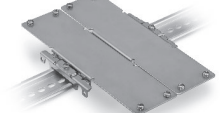
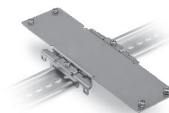
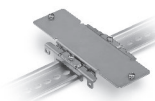

IZT40-B1

IZT40-B2

IZT40-B3

Soporte del cable de alta tensión (común para IZT40, IZT41 e IZT42)

IZT40 - E 1

• Soporte del cable de alta tensión

Símbolo	Tipo
1	Recto
2	Codo

Recto

Codo



IZT40-E1

IZT40-E2

Serie IZT40/41/42

Accesorios que se venden por separado

Cubierta protectora delantera
(común para IZT40, IZT41 e IZT42)

IZS40 - E **2**

• Número de cartuchos del electrodo fijos

Símbolo	Tipo
2	2 uds.
3	3 uds.
4	4 uds.
5	5 uds.

Longitud de barra estándar

Símbolo long. barra	Número de cubiertas de prevención de caídas requeridas			
	IZS40-E2	IZS40-E3	IZS40-E4	IZS40-E5
16	1	—	—	—
22	—	1	—	—
34	—	—	—	1
40	—	2	—	—
46	—	1	1	—
58	—	—	1	1
64	—	—	—	2
82	—	1	—	2
112	—	1	—	3
130	—	2	—	3
160	—	2	—	4
190	—	2	—	5
232	—	1	—	7
250	—	2	—	7

* Contacte con SMC para la longitud de barra no estándar.

Parte montada del cartucho del emisor

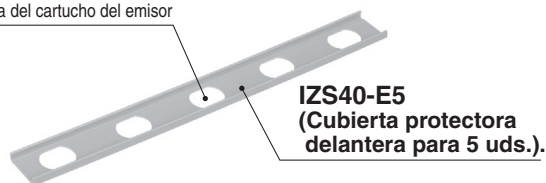

La referencia del modelo requiere el uso del sufijo "-X14" para indicar que el cuerpo se va a suministrar montado con una cubierta de prevención de caídas.

⇒ página 25



Adaptador AC
(común para IZT40, IZT41 e IZT42)

IZT40 - CG **2EU**

• Adaptador AC

Símbolo	Tipo
2EU	Con cable AC
2	Sin cable AC

* La entrada y salida externas no se pueden utilizar cuando se está utilizando el adaptador AC.



Adaptador AC

Cable independiente

IZT40 - CF **1**

• Longitud del cable independiente

Símbolo	Longitud: [m]
1	1
2	2
3	3



Kit de limpieza (Para IZT40, 41, 42)

IZS30 - M2



Almohadilla de fieltro de repuesto: IZS30-A0201
Muela de caucho de repuesto: IZS30-A0202

Cableado: IZT40, IZT41, IZT42**Cableado****IZT40**

Color del cable	Nombre de la señal	Dirección de señal	Descripción
Marrón	DC (+)	IN	Conecte el suministro de alimentación para accionar el ionizador.
Azul	DC (-)	IN	
Verde	F.G.	—	Asegúrese de realizar la conexión a tierra con una toma de tierra con 100 Ω o inferior para usarla como potencial eléctrico de referencia para el ionizador.
Rosa	—	—	—
Gris	—	—	—
Amarillo	—	—	—
Púrpura	—	—	—
Blanco	—	—	—
Negro	—	—	—
Naranja	—	—	—

IZT41/42

Color del cable	Nombre de la señal	Dirección de señal	Descripción
Marrón	DC (+)	IN	Conecte el suministro de alimentación para accionar el ionizador.
Azul	DC (-)	IN	
Verde	F.G.	—	Asegúrese de realizar la conexión a tierra con una toma de tierra con 100 Ω o inferior para usarla como potencial eléctrico de referencia para el ionizador.
Rosa	Señal de parada de generación de iones CH1	IN	Entrada de señal para conectar/desconectar la generación de iones de cada barra (CH1 a 4). Especificación NPN: detiene la generación de iones conectándose a 0 V (inicia la generación de iones al desconectarse). Especificación PNP: detiene la generación de iones conectándose a +24 VDC (inicia la generación de iones al desconectarse).
Gris	Señal de parada de generación de iones CH2	IN	
Amarillo	Señal de parada de generación de iones CH3	IN	
Púrpura	Señal de parada de generación de iones CH4	IN	
Blanco	Señal de detección de mantenimiento	OUT (contacto A)	Se activa cuando es necesario limpiar el emisor.
Negro	Señal de error	OUT (contacto B)	Se desactiva en caso de un fallo de alimentación, fallo de alta tensión, fallo de CPU, fallo de comunicación, fallo del motor de ventilador de refrigeración, señal de salida de sobrecorriente o inconsistencia o duplicación de ajuste de CH o no conexión del módulo de alimentación de alta tensión. (se activa cuando no hay ningún problema).
Naranja	—	—	—

* Consulte las dimensiones del cable de alimentación en la página 38 para conocer las características técnicas del cable.

Frecuencias

Serie	IZT40	IZT41	IZT42
Controlador	IZTC40	IZTC41	
Frecuencia [Hz]	1	1	0.1
	3	3	0.5
	5	5	1
	8	8	3
	10	10	5
	15	15	8
	20	20	10
	30	30	15
	DC+	DC+	20
DC-	DC-	30	

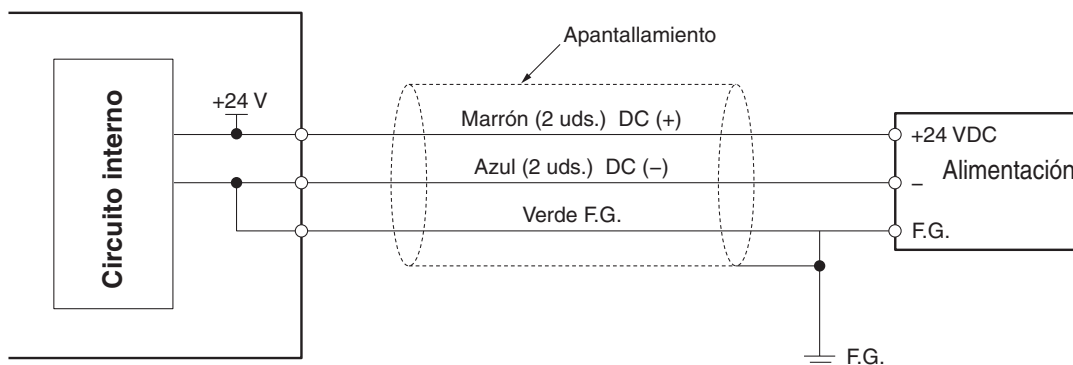
Circuito del cableado: IZT40**Controlador**

Circuito del cableado: IZT41, 42

Controlador (entradas/salidas NPN) para IZT41, 42

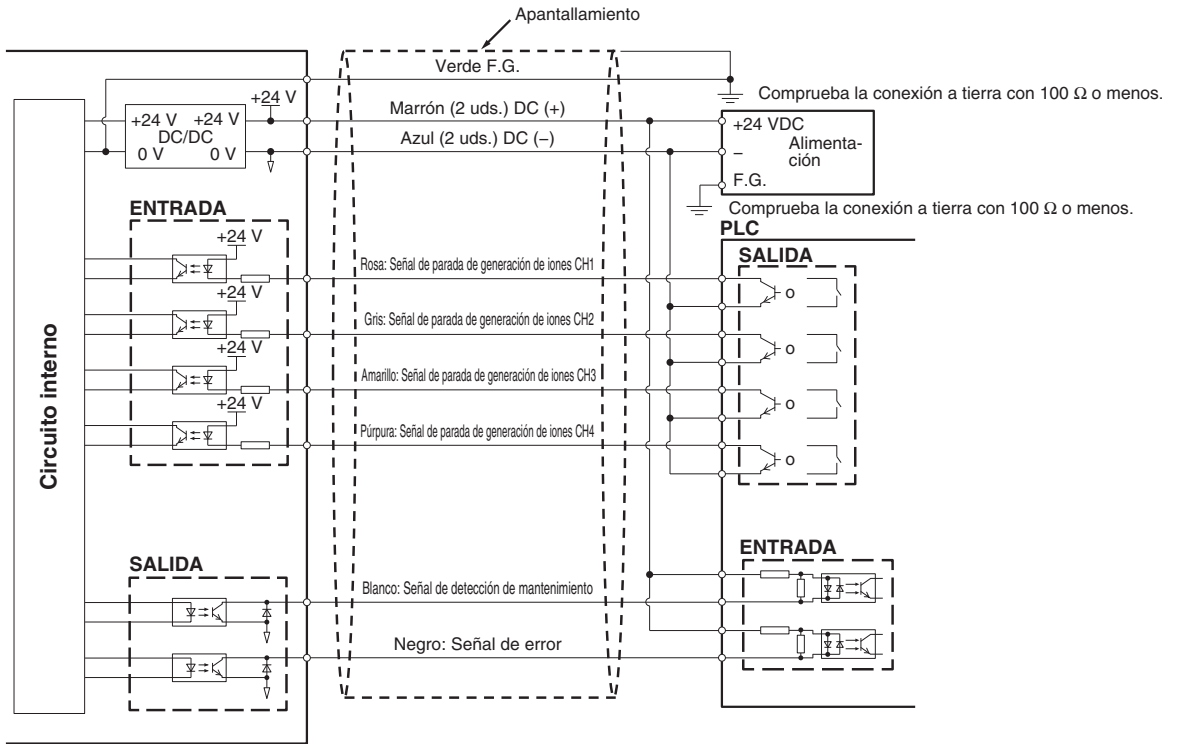

Controlador (entradas/salidas PNP) para IZT41, 42

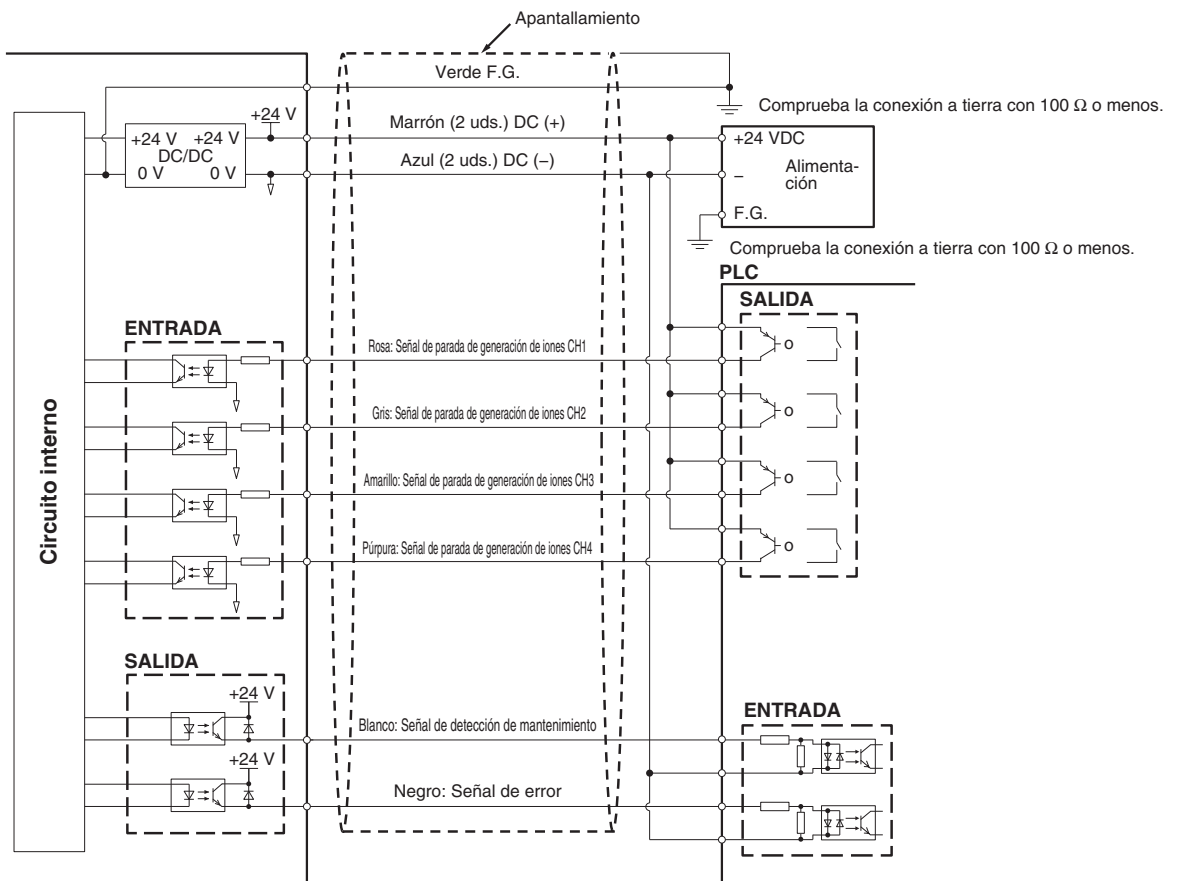

Dimensiones

Ionizador IZT40, 41

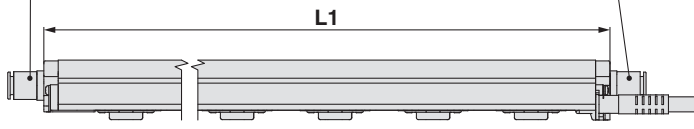
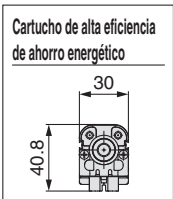
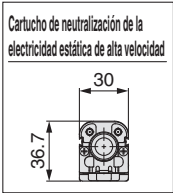
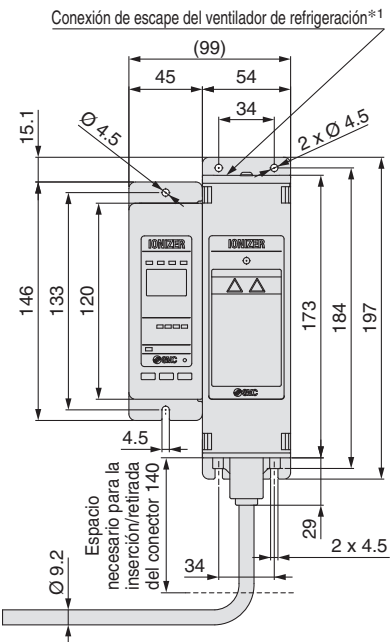
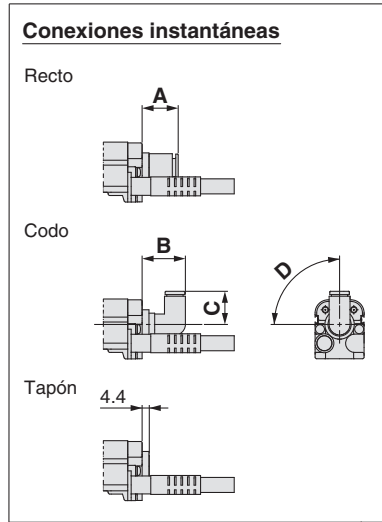
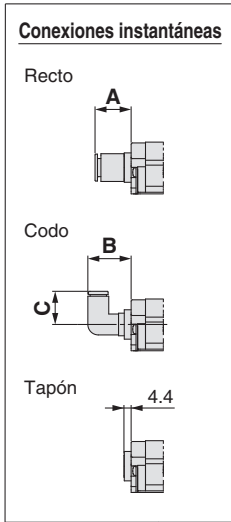
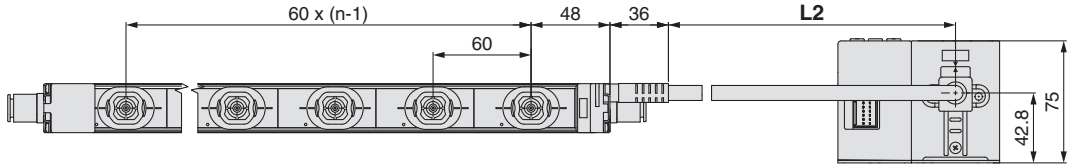
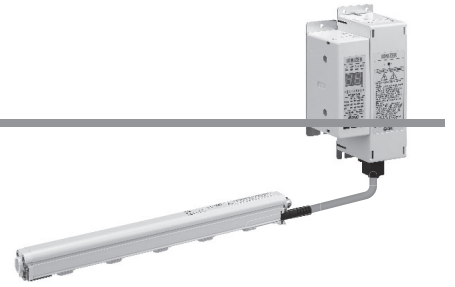

*1 Consulte Montaje (12) en las Precauciones específicas del producto (página 59).

Nº de cartuchos del electrodo n, Longitud de barra L1

Referencia	n [uds.]	L1 [mm]
IZT□-16	2	160
IZT□-22	3	220
IZT□-34	5	340
IZT□-40	6	400
IZT□-46	7	460
IZT□-58	9	580
IZT□-64	10	640
IZT□-82	13	820
IZT□-112	18	1120
IZT□-130	21	1300
IZT□-160	26	1600
IZT□-190	31	1900
IZT□-232	38	2320
IZT□-250	41	2500

Longitud del cable de alta tensión L2

Símbolo	L2 [mm]
1	1000
2	2000
3	3000

Conexiones instantáneas Recto [mm]

	Diám. ext. de tubo aplicable	A
Sist. métrico	Ø 4	13
	Ø 6	13
	Ø 8	15
	Ø 10	22
Pulgadas	Ø 3/16"	15
	Ø 1/4"	14
	Ø 5/16"	15
	Ø 3/8"	23

Codo

	Diám. ext. de tubo aplicable	B	C	D
Sist. métrico	Ø 4	25	19	90°
	Ø 6	27	21	75°
	Ø 8	29	24	73°
	Ø 10	37	27	71°
Pulgadas	Ø 3/16"	26	20	90°
	Ø 1/4"	27	21	75°
	Ø 5/16"	29	24	73°
	Ø 3/8"	36	27	71°

Serie IZT40/41/42

Dimensiones

Fijación final IZT40-BE1

Fijación intermedia IZT40-BM1

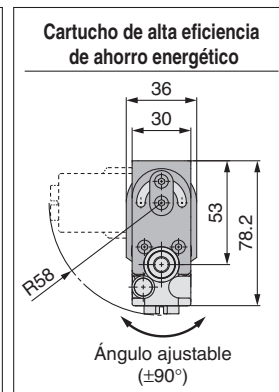
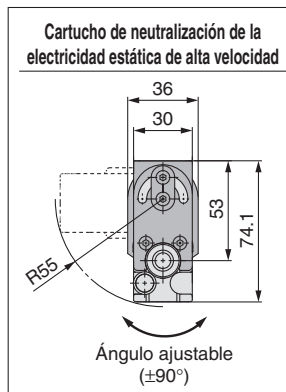
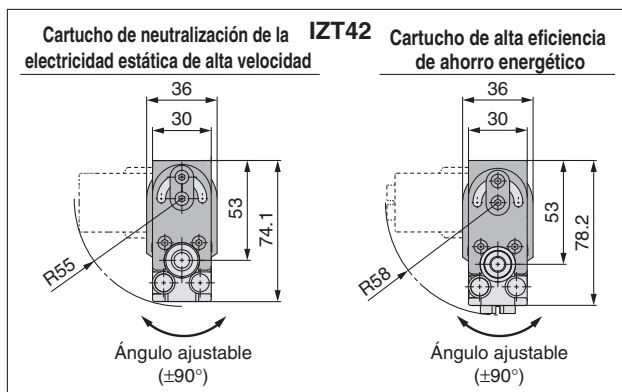
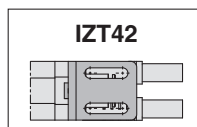
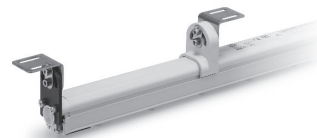
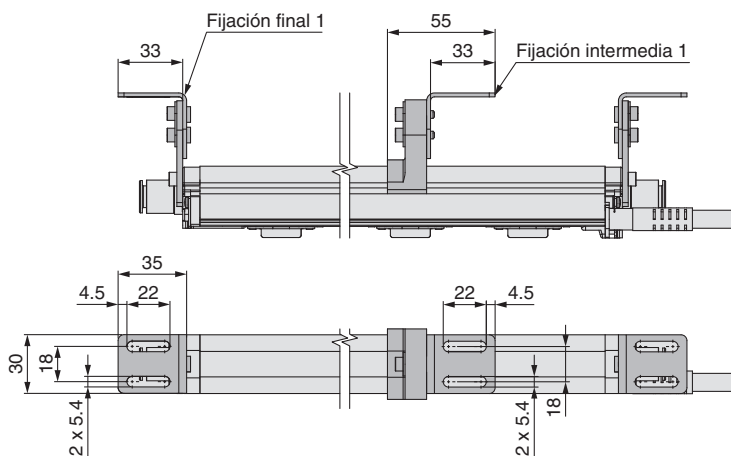

Fijación final IZT40-BE2

Fijación intermedia IZT40-BM2

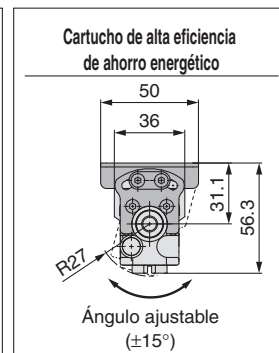
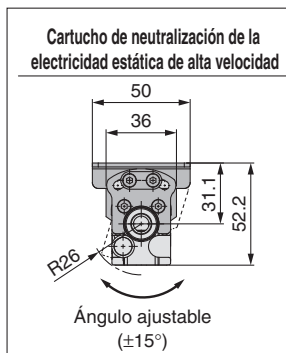
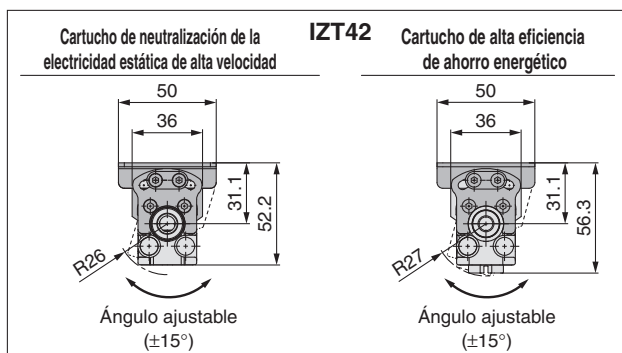
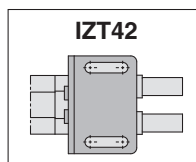
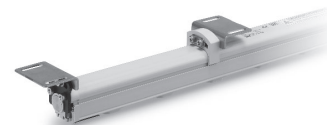
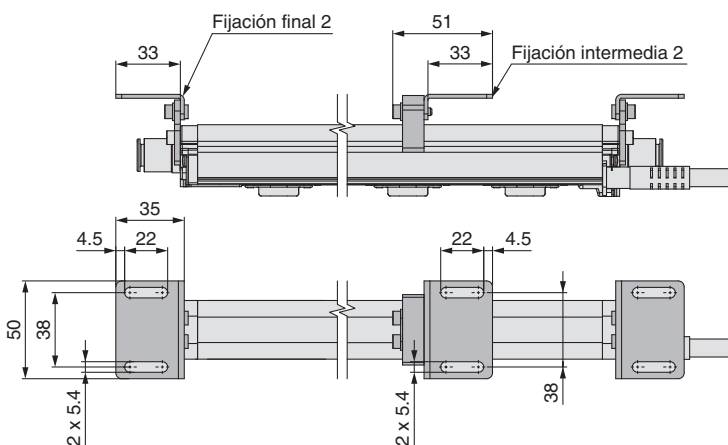

Dimensiones

Ionizador IZT42

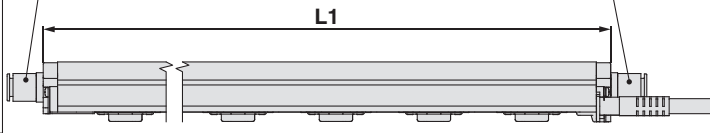
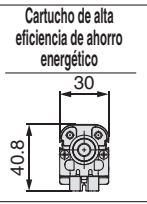
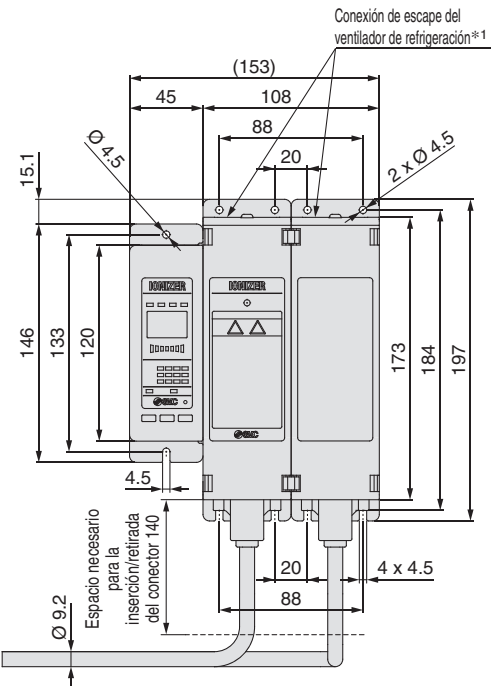
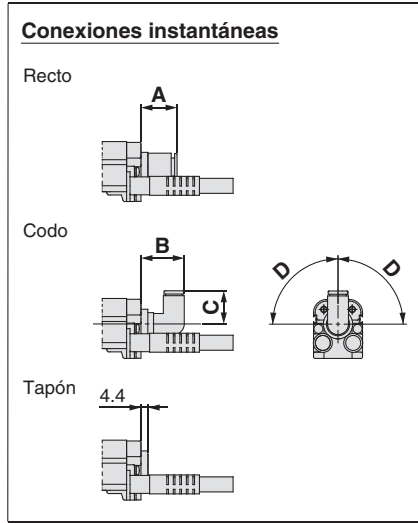
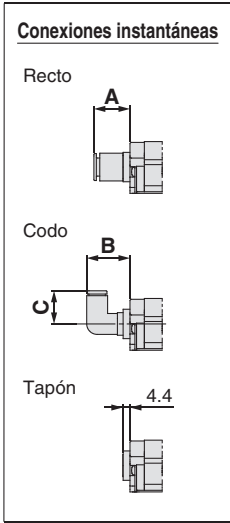
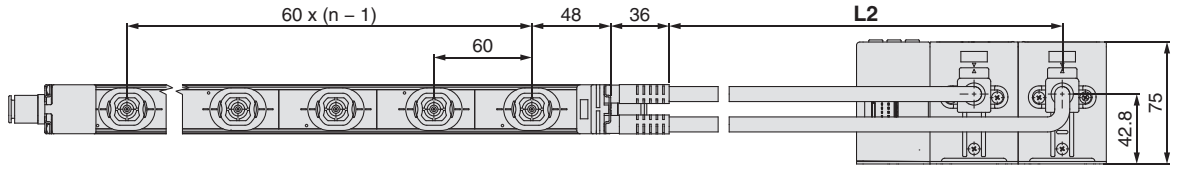
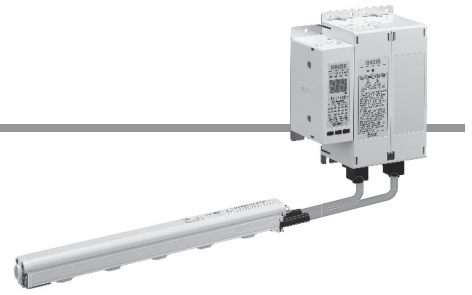

*1 Consulte Montaje (12) en las Precauciones específicas del producto (página 59).

Nº de cartuchos del electrodo n, Longitud de barra L1

Ref.	n [uds.]	L1 [mm]
IZT□-16	2	160
IZT□-22	3	220
IZT□-34	5	340
IZT□-40	6	400
IZT□-46	7	460
IZT□-58	9	580
IZT□-64	10	640
IZT□-82	13	820
IZT□-112	18	1120
IZT□-130	21	1300
IZT□-160	26	1600
IZT□-190	31	1900
IZT□-232	38	2320
IZT□-250	41	2500

Longitud del cable de alta tensión L2

Símbolo	L2 [mm]
1	1000
2	2000
3	3000

Conexiones instantáneas

Recto [mm]

Sist. métrico	Diám. ext. de tubo aplicable	A
	Ø 4	13
Ø 6	13	
Ø 8	15	
Ø 10	22	
Pulgadas	Ø 3/16"	15
	Ø 1/4"	14
	Ø 5/16"	15
	Ø 3/8"	23

Codo

[mm]

Sist. métrico	Diám. ext. de tubo aplicable	B	C	D
		Ø 4	25	19
Ø 6	27	21	75°	
Ø 8	29	24	73°	
Ø 10	37	27	71°	
Pulgadas	Ø 3/16"	26	20	90°
	Ø 1/4"	27	21	75°
	Ø 5/16"	29	24	73°
	Ø 3/8"	36	27	71°

Serie IZT40/41/42

Dimensiones

Controlador

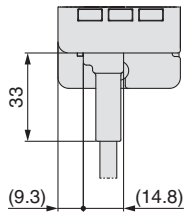

Cuando se inserta el cable de alimentación

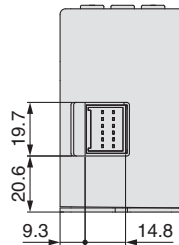

IZT41, 42

IZT40

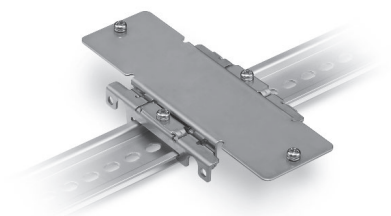
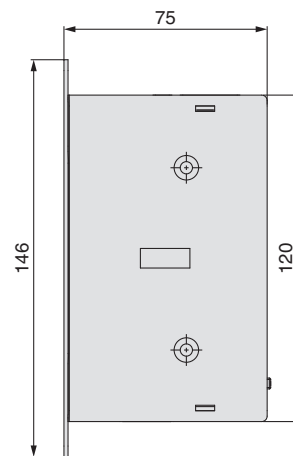
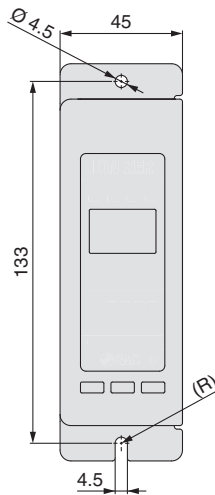
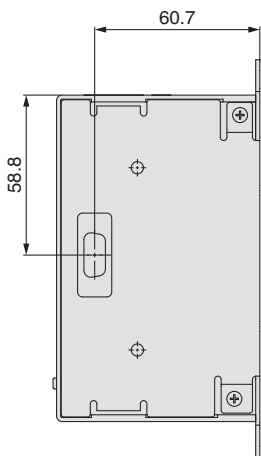

Cuando se usa fijación de montaje sobre rail DIN (IZT40-B1)

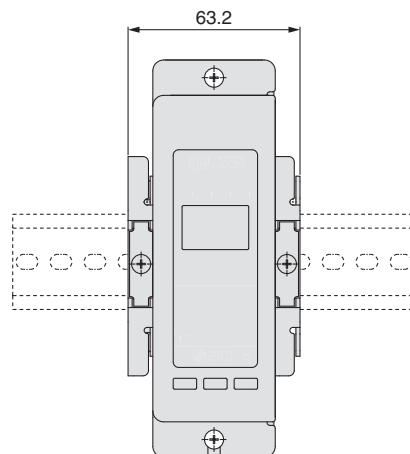
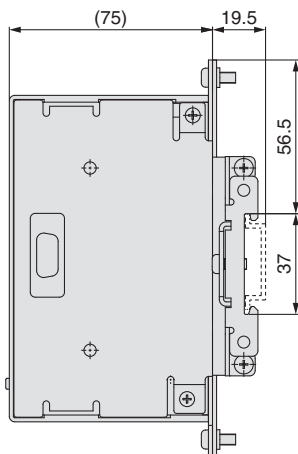

Dimensiones

Módulo de alimentación de alta tensión para IZT40, 41

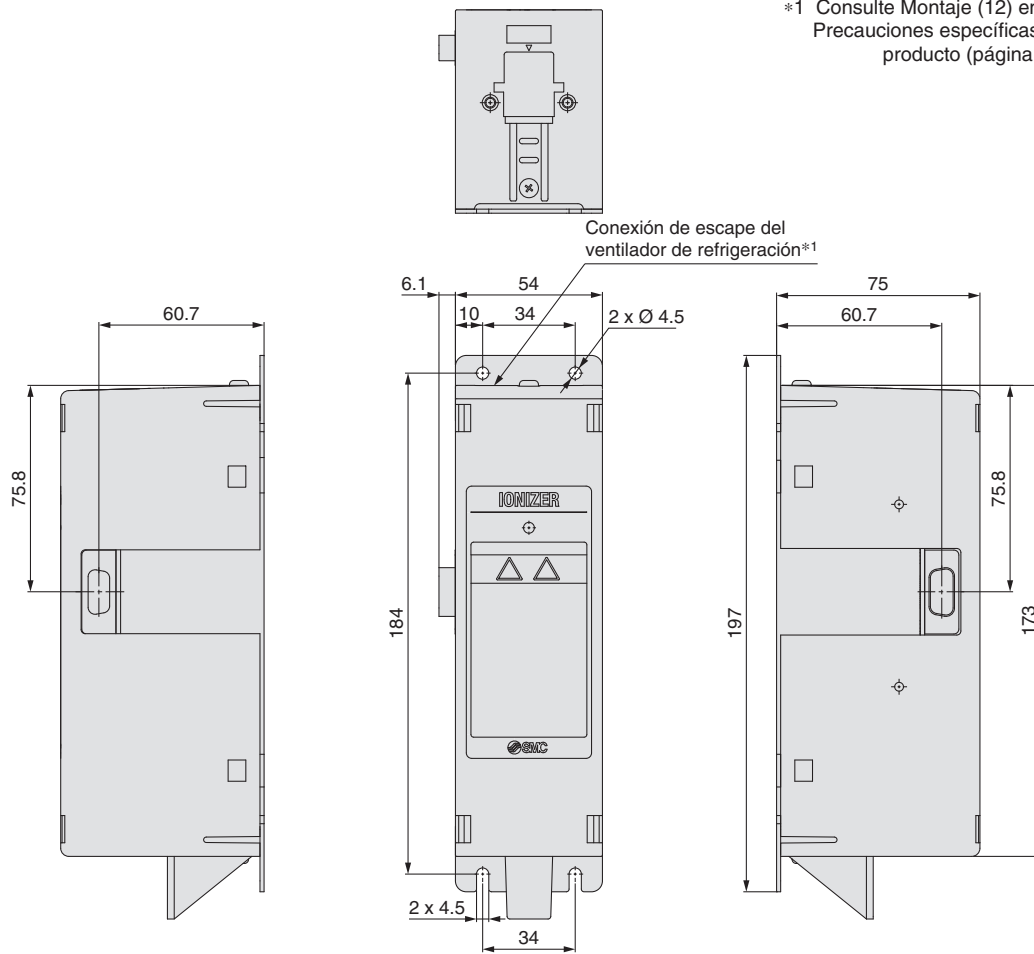

*1 Consulte Montaje (12) en las Precauciones específicas del producto (página 59).



*1 Consulte Montaje (12) en las Precauciones específicas del producto (página 59).

Cuando se usa fijación de montaje sobre raíl DIN (IZT40-B2)

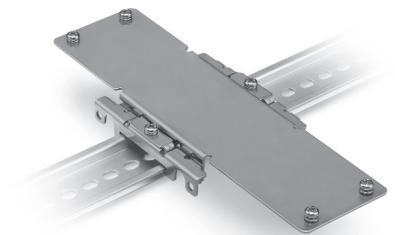
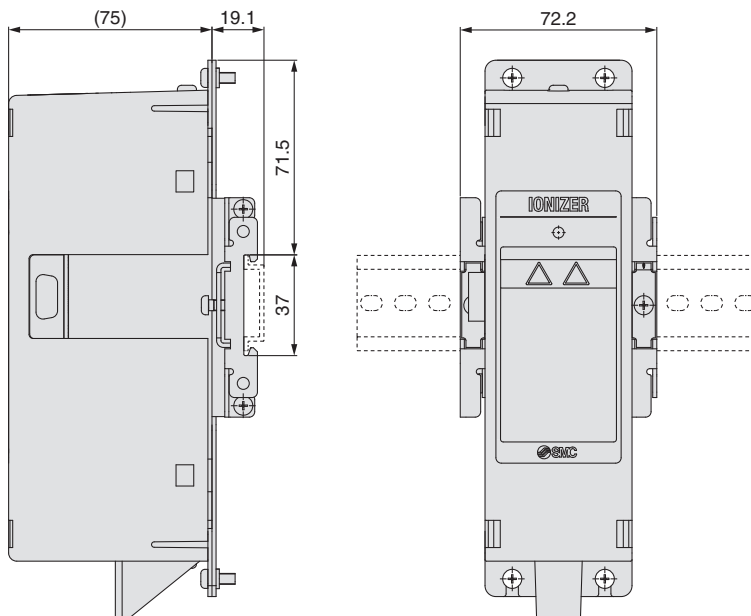

Serie IZT40/41/42

Dimensiones

Módulo de alimentación de alta tensión para IZT42

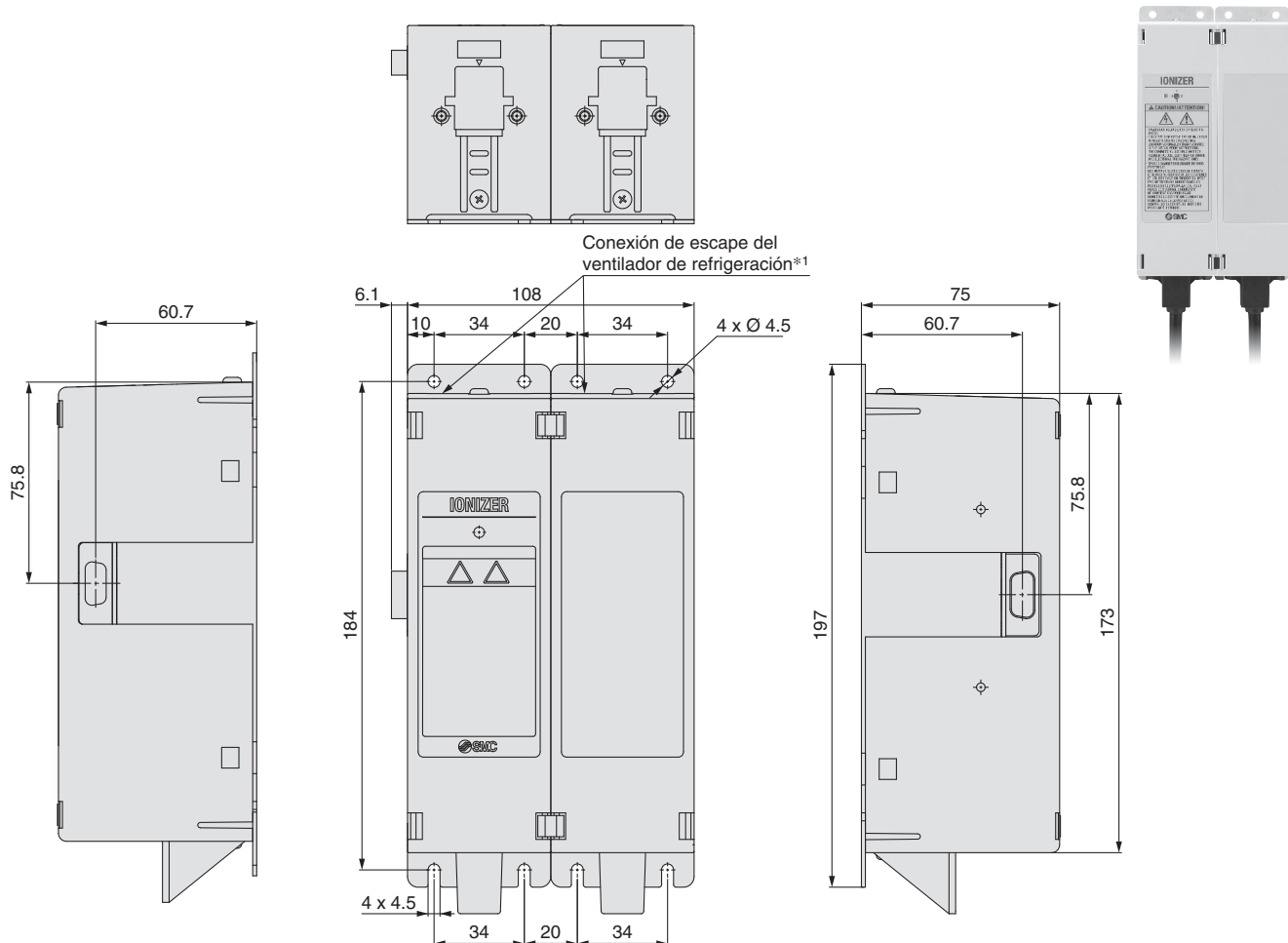

*1 Consulte Montaje (12) en las Precauciones específicas del producto (página 59).

Cuando se usa fijación de montaje sobre raíl DIN (IZT40-B3)

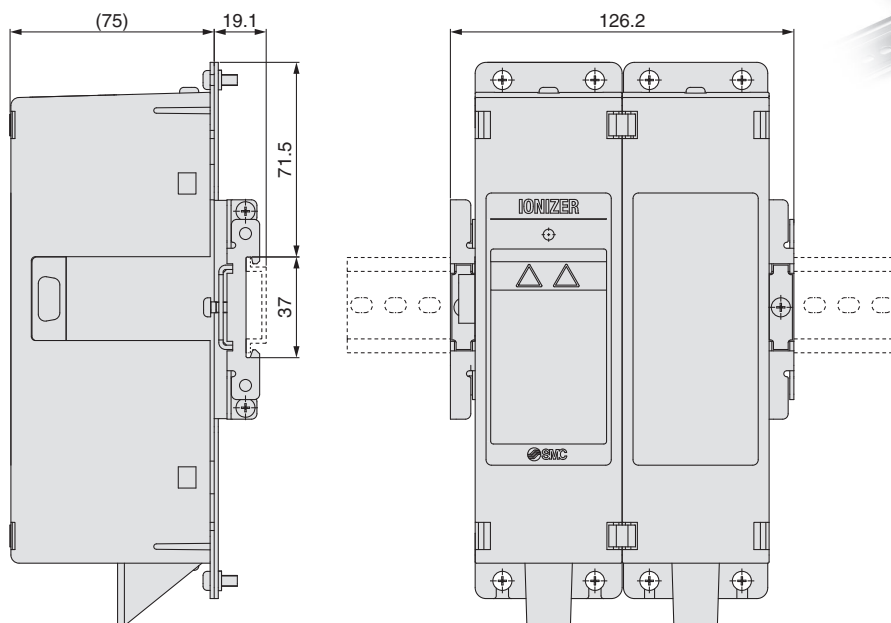

Dimensiones

Cable de alimentación

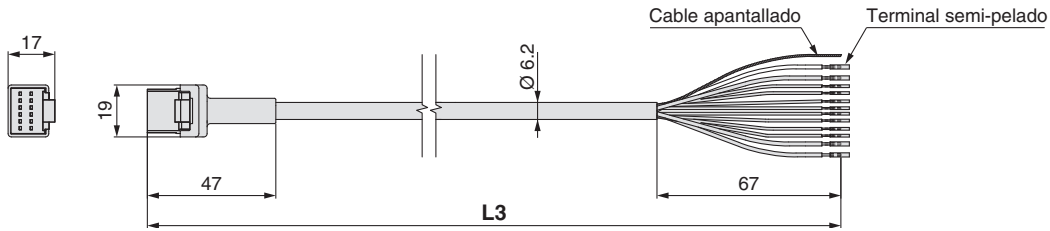

Longitud de cable L3

Referencia	L3 [mm]
IZT40-CP3	2950
IZT40-CP5	5000
IZT40-CP10	9800
IZT40-CP15	15000

Características técnicas de cables

Nº de cable/Tamaño	12 hilos/AWG20 (4 hilos), AWG28 (8 hilos)	
Conductor	Sección transv. nominal	0.54 mm ² (4 hilos), 0.09 mm ² (8 hilos)
	Diám. ext.	0.96 mm (4 hilos), 0.38 mm (8 hilos)
Aislante	Diám. ext.	1.4 mm Marrón, azul
		0.7 mm Blanco, verde, rosa, púrpura, gris, amarillo, naranja, negro
Revestimiento	Material	PVC exento de plomo
	Diám. ext.	6.2 mm

Cable independiente IZT40-CF

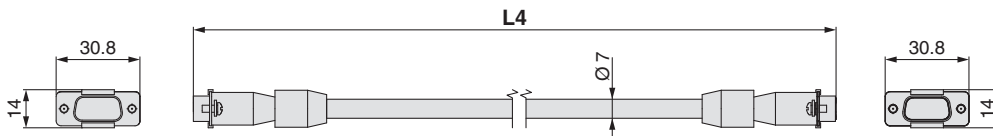

Longitud de cable L4

Referencia	L4 [mm]
IZT40-CF1	1000
IZT40-CF2	2000
IZT40-CF3	3000

Si utiliza un cable independiente

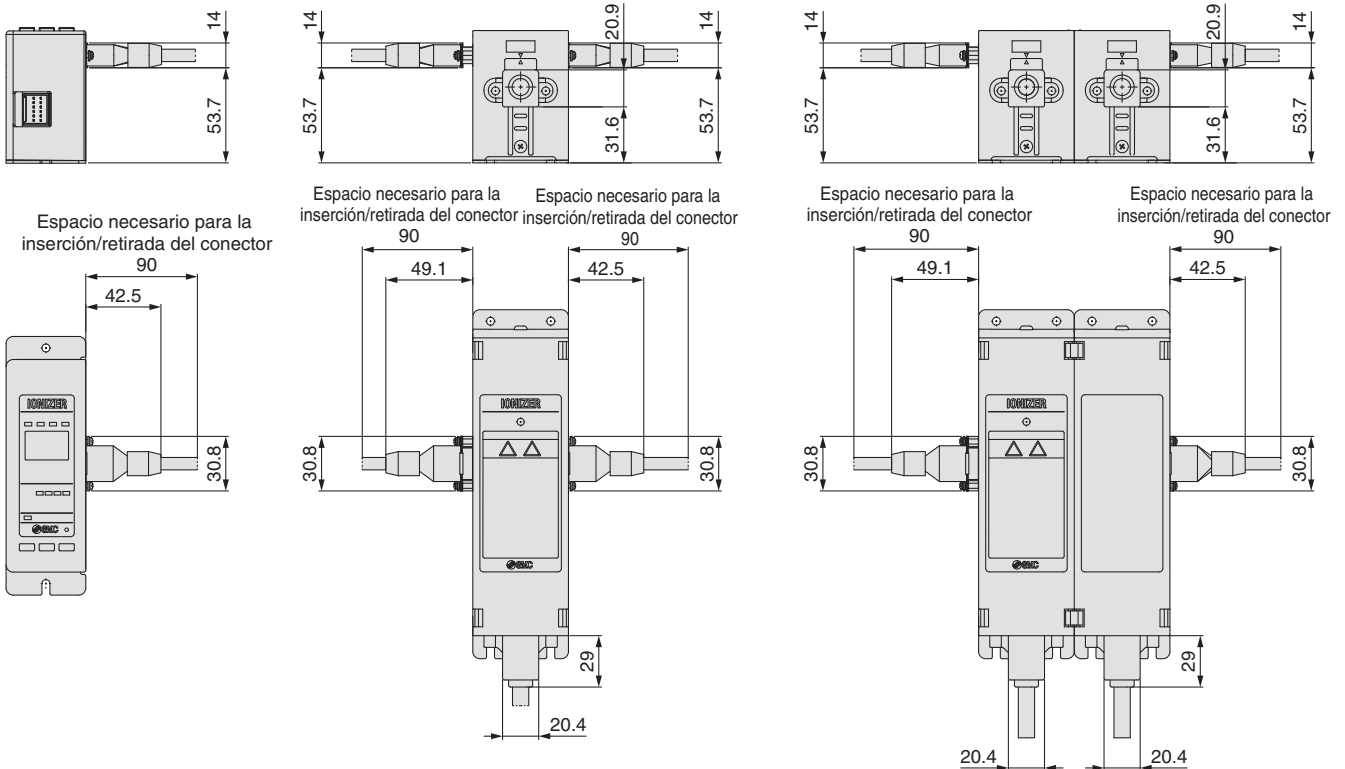

Serie IZT40/41/42

Dimensiones

Soporte del cable de alta tensión

Recto IZT40-E1

Vista transversal A-A

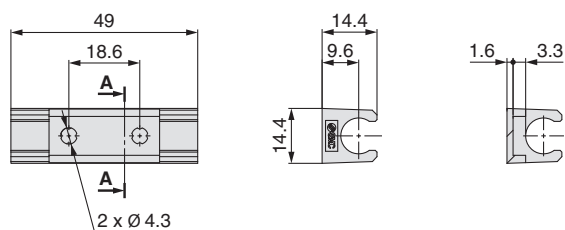

2 x $\varnothing 4.3$

(Tornillo de montaje recomendado:
Tornillo Phillips de cabeza redonda M4 x 5)

Codo IZT40-E2

Vista transversal A-A

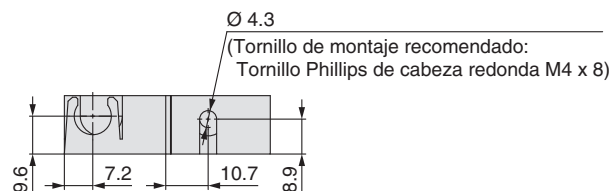
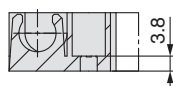

$\varnothing 4.3$

(Tornillo de montaje recomendado:
Tornillo Phillips de cabeza redonda M4 x 8)

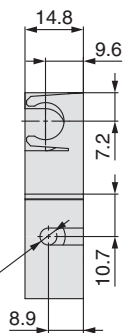

$\varnothing 4.3$

(Tornillo de montaje recomendado:
Tornillo Phillips de cabeza redonda M4 x 8)

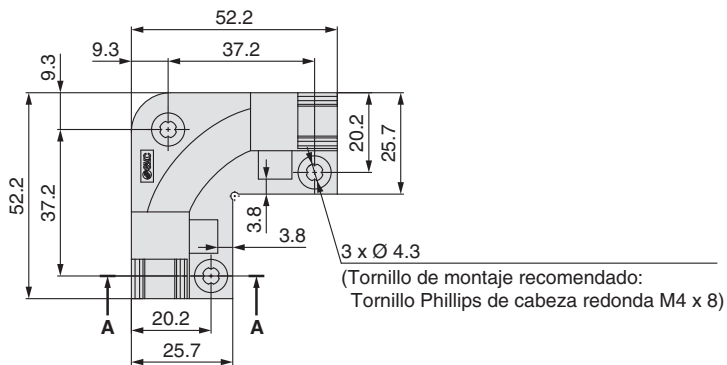

3 x $\varnothing 4.3$

(Tornillo de montaje recomendado:
Tornillo Phillips de cabeza redonda M4 x 8)

Serie IZT43

Datos técnicos

* Las características de neutralización de la electricidad estática se basan en datos que utilizan una placa cargada (dimensiones: 150 mm x 150 mm, capacitancia: 20 pF) según se define en las normas ANSI norteamericanas (ANSI/ESD STM3.1-2015). Usa estos datos únicamente como una guía para la selección de modelo, ya que los valores varían dependiendo del material y/o del tamaño de un sujeto.

Características de neutralización de la electricidad estática

① Distancia de instalación y tiempo de descarga (tiempo de descarga de 1000 V a 100 V)

IZT43 Modo AC

Para cartuchos sin purga de aire

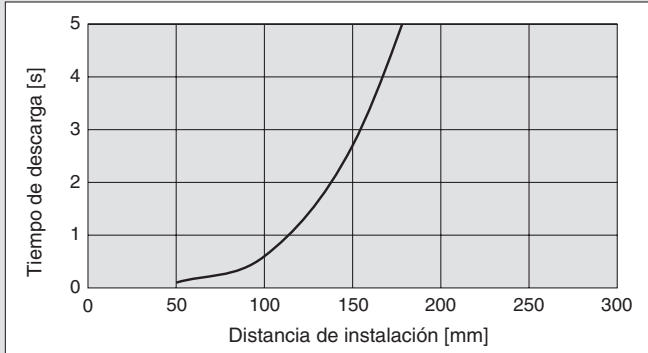

Cartucho de neutralización de la electricidad estática de alta velocidad

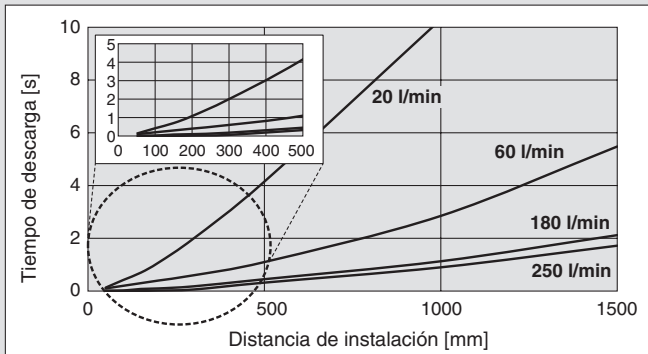

Cartucho de neutralización de la electricidad estática de ahorro energético

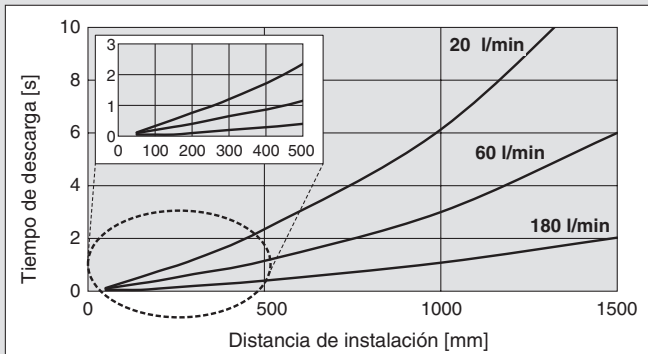

② Rango de neutralización de la electricidad estática (tiempo de descarga de 1000 V a 100 V)

IZT43 Frecuencia de generación de iones: 30 Hz

1) Para cartuchos sin purga de aire

Para IZT43-D, L

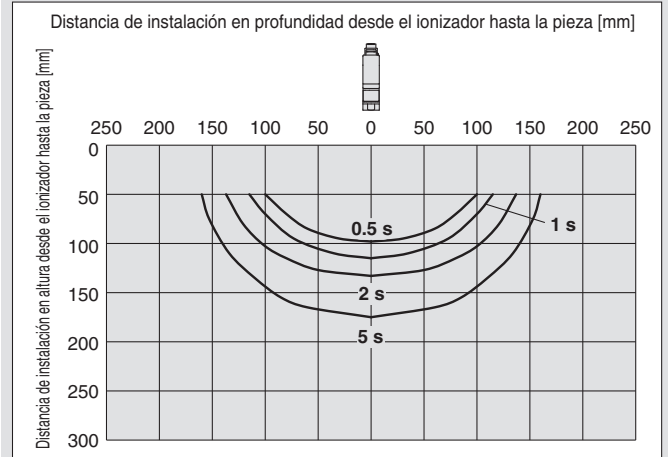

2) Cartucho de neutralización de la electricidad estática de alta velocidad, Presión de alimentación: 0.5 MPa

3) Cartucho de neutralización de la electricidad estática de ahorro energético, Presión de alimentación: 0.5 MPa

Para IZT43-D

Distancia de instalación en profundidad desde el ionizador hasta la pieza [mm]

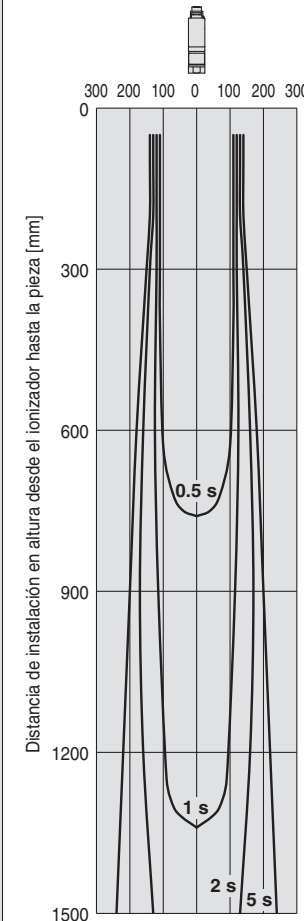

Para IZT43-L

Distancia de instalación en profundidad desde el ionizador hasta la pieza [mm]

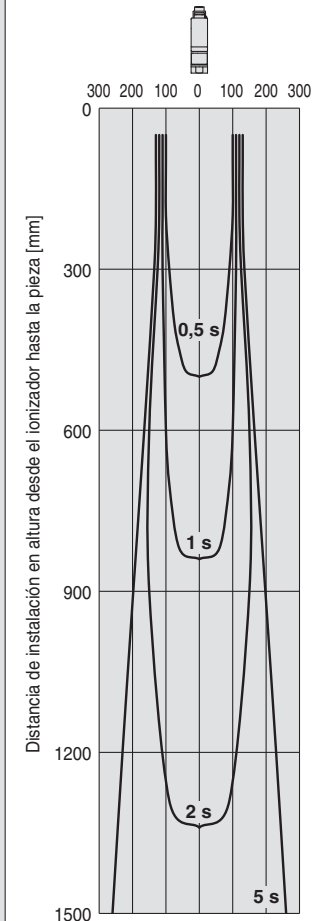

* Las características de neutralización de la electricidad estática se basan en datos que utilizan una placa cargada (dimensiones: 150 mm x 150 mm, capacitancia: 20 pF) según se define en las normas ANSI norteamericanas (ANSI/ESD STM3.1-2015). Usa estos datos únicamente como una guía para la selección de modelo, ya que los valores varían dependiendo del material y/o del tamaño de un sujeto.

Características de neutralización de la electricidad estática

③ Pressure — Características de caudal

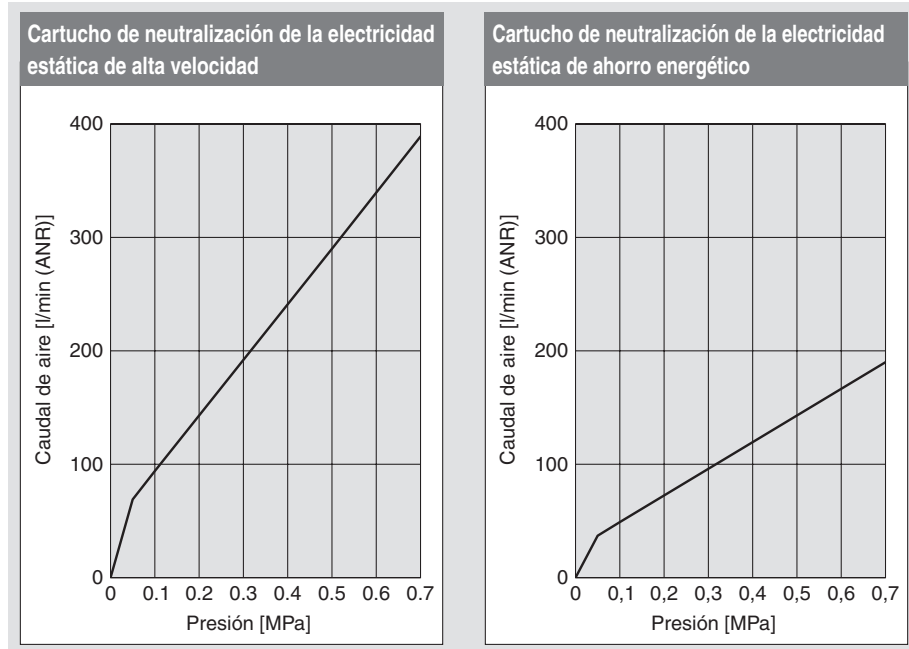

Forma de medición

a) Suministro de aire

IZT43-D, L Tubo de conexión: diám. ext. Ø 6 x diám. int. Ø 4

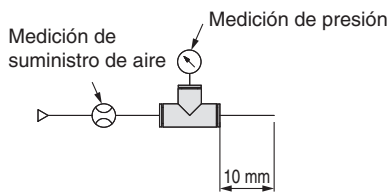

Controlador independiente Ionizador de tipo boquilla Serie IZT43



Módulo de alimentación de alta tensión



Tipo AC

Forma de pedido

Boquilla + Módulo de alimentación de alta tensión + Controlador

IZT 43 - D 1 6H P - 3 F U

1
2
3
4
5
6
7
8

1 Modelo

Símbolo	Modelo
43	Tipo AC

2 Tipo de cartucho del emisor

Símbolo	Tipo
D	Cartucho de neutralización de la electricidad estática de alta velocidad
L	Cartucho de neutralización de la electricidad estática de ahorro energético

3 Longitud del cable de alta tensión

Símbolo	Longitud del cable de alta tensión [m]
1	1
2	2
3	3

* El número de soportes del cable de alta tensión incluidos depende de la longitud del cable de alta tensión. (Consulta la siguiente tabla).

N.º de soportes de cable de alta tensión incluidos
⇒ pág. 46

Símbolo	IZT43	
	Recto	Codo
1	1	1
2	2	1
3	3	1

4 Conexión instantánea

Símbolo	Sist. métrico
6H	Ø 6 Recto
6L	Codo Ø 6

Símbolo	Pulgadas
7H	Ø 1/4" Recto
7L	Ø 1/4" En codo

5 Entrada/Salida

Símbolo	Entrada/Salida
—	NPN
P	PNP

* Dado que la función de entrada y salida no se puede utilizar cuando se está utilizando el adaptador AC, especifica «.».

6 Longitud del cable de alimentación

Símbolo	Longitud [m]
3	3
5	5
10	10
15	15
N	Ninguno

* Para usar el adaptador AC, especifica «N» y selecciona el adaptador AC vendido por separado.

7 Fijación de boquilla ⇒ pág. 46

Símbolo	Tipo
—	Sin fijación
B	Fijación en L
F	Fijación de regulación del ángulo

8 Fijación de montaje sobre raíl DIN para controlador y módulo de alimentación de alta tensión ⇒ pág. 46

Símbolo	Para controlador	Para módulo de alimentación de alta tensión
—	Ninguno	Ninguno
U	Incluido	Incluido
W	Incluido	Ninguna
Y	Ninguna	Incluido

Para piezas individuales

Forma de pedido



Tipo AC

Combinaciones

	Boquilla /IZTN	Módulo de alimentación de alta tensión/IZTP	Controlador /IZTC
	43	43	41
IZT43	●	●	●

Boquilla

IZTN 43 - D 1 6H - F

① ② ③ ④ ⑤

① Modelo

Símbolo	Modelo
43	Tipo AC

② Tipo de cartucho del emisor

Símbolo	Tipo
D	Cartucho de neutralización de la electricidad estática de alta velocidad
L	Cartucho de neutralización de la electricidad estática de ahorro energético

③ Longitud del cable de alta tensión

Símbolo	Longitud del cable de alta tensión [m]
1	1
2	2
3	3

* El número de soportes del cable de alta tensión incluidos depende de la longitud del cable de alta tensión. (Consulta la siguiente tabla).

N.º de soportes de cable de alta tensión incluidos
⇒ pág. 46

Símbolo	IZT43	
	Recto	Codo
1	1	1
2	2	1
3	3	1

④ Conexión instantánea

Símbolo	Sist. métrico
6H	Ø 6 Recto
6L	Codo Ø 6

Símbolo	Pulgadas
7H	Ø 1/4" Recto
7L	Ø 1/4" En codo

⑤ Fijación de boquilla ⇒ pág. 46

Símbolo	Tipo
—	Sin fijación
B	Fijación en L
F	Fijación de regulación del ángulo

Módulo de alimentación de alta tensión

IZTP 43 - Y

① ②



Tipo AC

① Modelo

Símbolo	Modelo
43	Tipo AC (para IZT43)

② Fijación de montaje sobre raíl DIN ⇒ pág. 46

Símbolo	Modelo
—	Ninguno
Y	Incluido

Controlador

IZTC 41 - P 3 - W

① ② ③ ④

Tipo AC,
Modelo AC
doble

① Modelo de controlador

Símbolo	Modelo
41	Tipo AC, Modelo AC doble

② Entrada/Salida

Símbolo	Entrada/Salida
—	NPN
P	PNP

③ Longitud del cable de alimentación

Símbolo	Longitud [m]	Símbolo	Longitud [m]
3	3	15	15
5	5	N	Ninguno
10	10		

* Para usar el adaptador AC, especifica «N» y selecciona el adaptador AC vendido por separado.

④ Fijación de montaje sobre raíl DIN ⇒ pág. 46

Símbolo	Modelo
—	Ninguno
W	Incluido

Serie IZT43

Especificaciones

Modelo de ionizador		IZT43 (NPN)	IZT43 (PNP)
Método de generación de iones		Modelo de descarga tipo corona	
Método de aplicación de tensión		AC, DC*1	
Tensión aplicada		±6000 V	
Tensión de offset*2		En el rango de ±30 V	
Purga de aire	Fluido	Aire (limpio y seco)	
	Presión de trabajo	0.7 MPa o menos	
	Tamaño de tubo de conexión (Posibilidad de instalar un tapón en un lado)	Sist. métrico: Ø 6 Pulgadas: Ø 1/4"	
Consumo de corriente		0.4 A o menos (+0.4 A o menos por ionizador cuando está conectado)	
Tensión de alimentación		24 VDC ±10 % (100 a 240 VAC: Opción de adaptador AC: aplicable cuando se usa sola una boquilla)	
Señal de entrada	Señal de parada de descarga	Conectada a DC (-) Rango de tensión: 5 VDC o menos Consumo de corriente: 5 mA o menos	Conectada a DC (+) Rango de tensión: 19 VDC a la tensión de aliment. Consumo de corriente: 5 mA o menos
Señal de salida	Señal de detección de mantenimiento	Corriente máx. de carga: 100 mA Tensión residual: 1 V o menos (Corriente de carga a 100 mA) Tensión aplicada máx.: 26.4 VDC	Corriente máx. de carga: 100 mA Tensión residual: 1 V o menos (Corriente de carga a 100 mA)
	Señal de error		
Función		Autoequilibrado, detección de mantenimiento, detección de anomalías de alta tensión (la generación de iones se detiene cuando se detecta una anomalía) y entrada de parada de generación de iones	
Distancia efectiva de neutralización de la electricidad estática		50 a 2000 mm	
Temperatura ambiente y de fluido	Controlador	0 a 40 °C	
	Módulo de alimentación de alta tensión		
	Boquilla		
Humedad ambiente		35 a 65 % humedad relativa (sin condensación)	
Material	Controlador	Cubierta: ABS, aluminio, Interruptor: goma de silicona	
	Módulo de alimentación de alta tensión	Cubierta: ABS, aluminio	
	Boquilla	Alojamiento: PBT, acero inoxidable; Cartucho del emisor: PBT; Emisor: tungsteno; Cable de alta tensión: goma de silicona, PVC, acero inoxidable	
Estándar/Directiva		CE (Directiva EMC)	

*1 Conexión del cátodo o del ánodo a DC.

*2 En el caso de llevar a cabo la purga de aire entre un objeto cargado y un ionizador a una distancia de 300 mm

Peso [g]

	Controlador	Módulo de alimentación de alta tensión
IZT43	210	680

Peso de boquilla [g]

Boquilla		
IZT43	Cable de alta tensión (1 m)	200
	Cable de alta tensión (2 m)	310
	Cable de alta tensión (3 m)	440

Adaptador AC (se vende por separado) ⇨ pág.47

Modelo	IZT40-CG1, IZT40-CG2
Tensión de entrada	100 a 240 VAC, 50/60 Hz
Corriente de salida	1.9 A
Temperatura ambiente	0 a 40 °C
Humedad ambiente	35 a 65 % humedad relativa (sin condensación)
Peso	375 g
Estándar/Directiva	CE, cUL

Diseño

Serie IZT43

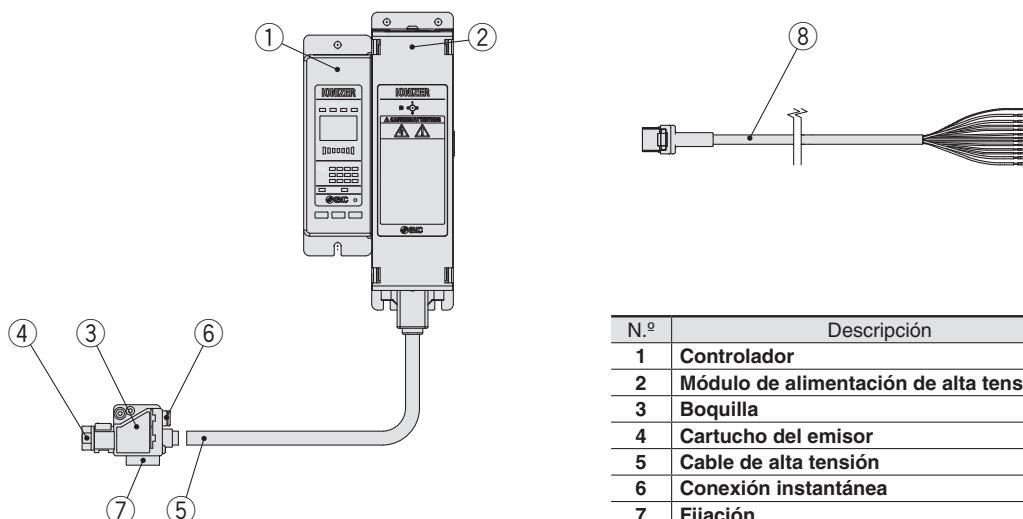

N.º	Descripción
1	Controlador
2	Módulo de alimentación de alta tensión
3	Boquilla
4	Cartucho del emisor
5	Cable de alta tensión
6	Conexión instantánea
7	Fijación
8	Cable de alimentación

Accesorios (para piezas individuales)

Cartucho del emisor (para IZT43)

IZT43 - N D

- Tipo de cartucho del emisor / Material del emisor

Símbolo	Tipo	Material
D	Cartucho de neutralización de la electricidad estática de alta velocidad	Tungsteno
L	Cartucho de neutralización de la electricidad estática de ahorro energético	Tungsteno



Tungsteno
(Color: Blanco)

Color del cartucho	Material del emisor
Blanco	Tungsteno

Fijación de boquilla (para IZT43)

IZT43 - B L1

- Fijación de boquilla

Símbolo	Tipo
L1	Fijación en L
L2	Fijación de regulación del ángulo

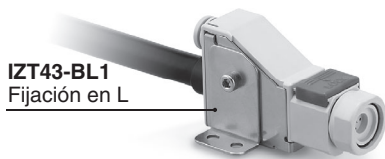

IZT43-BL1
Fijación en L

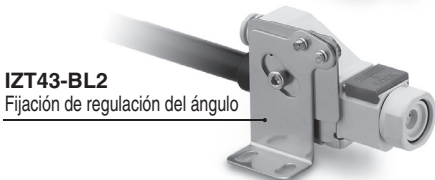

IZT43-BL2
Fijación de regulación del ángulo

Cable de alimentación

IZT40 - CP 3

- Longitud del cable de alimentación

Símbolo	Longitud [m]
3	3
5	5
10	10
15	15

Especificaciones de cables
⇒ pág. 54



Fijación de montaje sobre raíl DIN para controlador y módulo de alimentación de alta tensión

IZT40 - B 1

- Fijación de montaje sobre raíl DIN

Símbolo	Tipo
1	Para controlador
2	Para módulo de alimentación de alta tensión

Para controlador

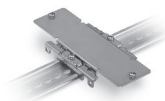

IZT40-B1

Para módulo de alimentación de alta tensión

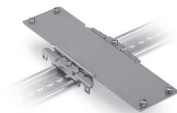

IZT40-B2

Soporte del cable de alta tensión

IZT40 - E 1

- Soporte del cable de alta tensión

Símbolo	Tipo
1	Recto
2	Codo

Recto



IZT40-E1

Codo



IZT40-E2

Serie IZT43

Accesorios que se venden por separado

Conjunto del cuerpo (para IZT43)

IZT43 - A001 - **D** **6H**

Tipo de cartucho de emisor

Símbolo	Tipo
D	Cartucho de neutralización de la electricidad estática de alta velocidad
L	Cartucho de neutralización de la electricidad estática de ahorro energético

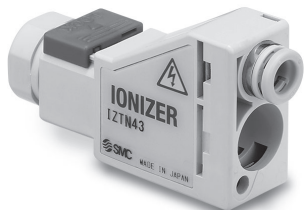

Conexión instantánea

Símbolo	Sist. métrico
6H	Ø 6 Recto
6L	Ø 6 Codo

Símbolo	Pulgadas
7H	Ø 1/4" Recto
7L	Ø 1/4" Codo

Conjunto de cable de alta tensión (para IZT43)

IZT43 - A002 - **1**

Longitud del cable de alta tensión

Símbolo	Longitud [m]
1	1
2	2
3	3



Adaptador AC

IZT40 - CG **2EU**

Adaptador AC

Símbolo	Tipo
2EU	Con cable AC
2	Sin cable AC

* La entrada y salida externas no se pueden utilizar cuando se está utilizando el adaptador AC.



Adaptador AC

Cable independiente

IZT40 - CF **1**

Longitud del cable independiente

Símbolo	Longitud [m]
1	1
2	2
3	3



Kit de limpieza (para IZT43)

IZT43 - M2



Almohadilla de fieltro de repuesto: IZT43-A003

Muela de caucho de repuesto: IZT43-A004

Cableado: IZT43

IZT43

Color del cable	Nombre de la señal	Dirección de señal	Descripción
Marrón	DC (+)	IN	Conecta el suministro de alimentación para accionar el ionizador.
Azul	DC (-)	IN	
Verde	F.G.	—	Asegúrate de conectar la toma de tierra con una resistencia de 100 Ω o menos para usarla como potencial eléctrico de referencia para el ionizador.
Rosa	Señal de parada de generación de iones CH1	IN	Entrada de señal para conectar/desconectar la generación de iones de cada barra (CH1 a 4). Especificación NPN: Detiene la generación de iones conectándose a 0 V. (inicia la generación de iones al desconectarse). Especificación PNP: detiene la generación de iones conectándose a +24 VDC (inicia la generación de iones al desconectarse).
Gris	Señal de parada de generación de iones CH2	IN	
Amarillo	Señal de parada de generación de iones CH3	IN	
Púrpura	Señal de parada de generación de iones CH4	IN	
Blanco	Señal de detección de mantenimiento	OUT (contacto A)	
Negro	Señal de error	OUT (contacto B)	Se desactiva en caso de un fallo de alimentación, fallo de alta tensión, fallo de CPU, fallo de comunicación, fallo del motor de ventilador de refrigeración, señal de salida de sobrecorriente o inconsistencia o duplicación de ajuste de CH o no conexión del módulo de alimentación de alta tensión (se activa cuando no hay ningún problema).
Naranja	—	—	—

* Consulta las dimensiones del cable de alimentación en la página 54 para conocer las características técnicas del cable.

Frecuencias

Serie	IZT43
Controlador	IZTC41
Frecuencia [Hz]	1
	3
	5
	8
	10
	15
	20
	30
	DC+
	DC-

Circuito del cableado: IZT43

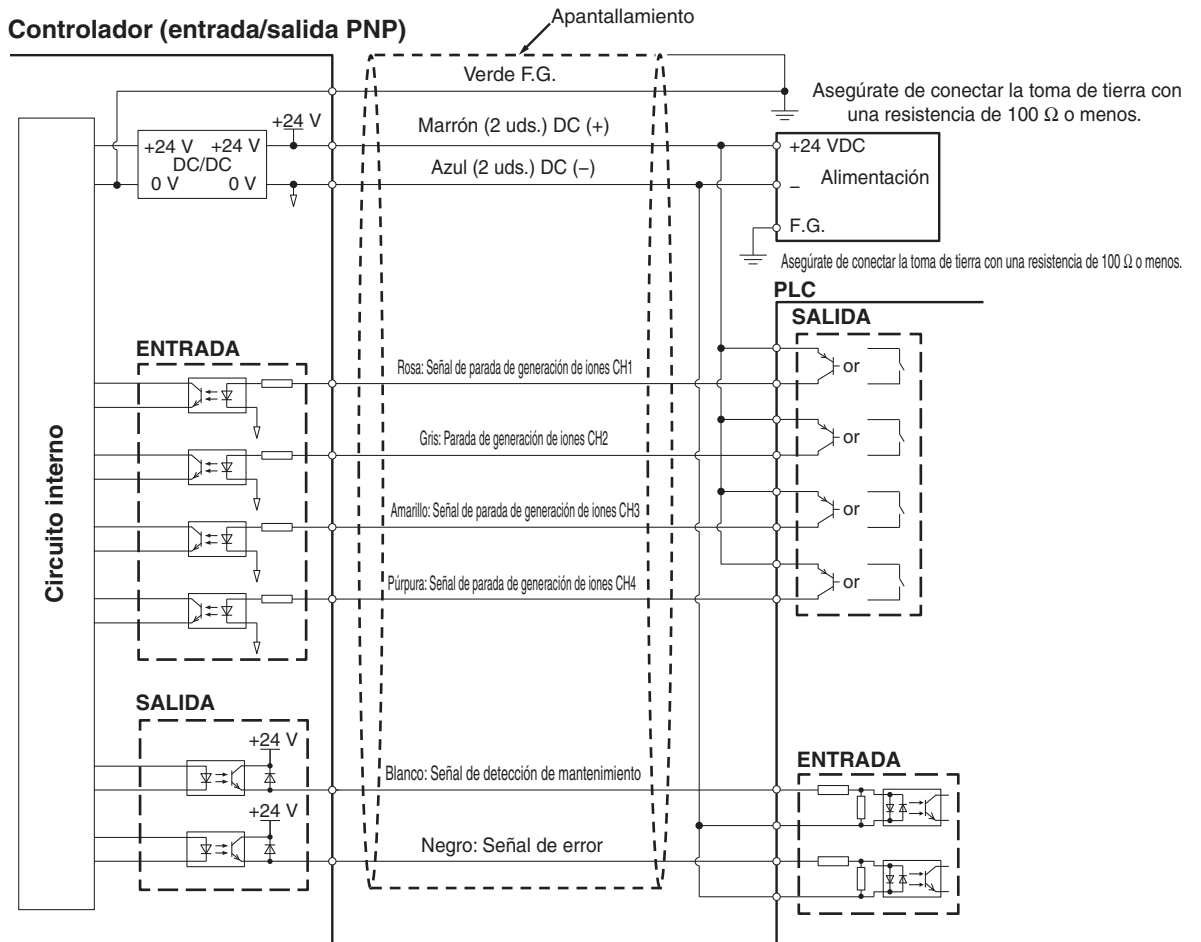
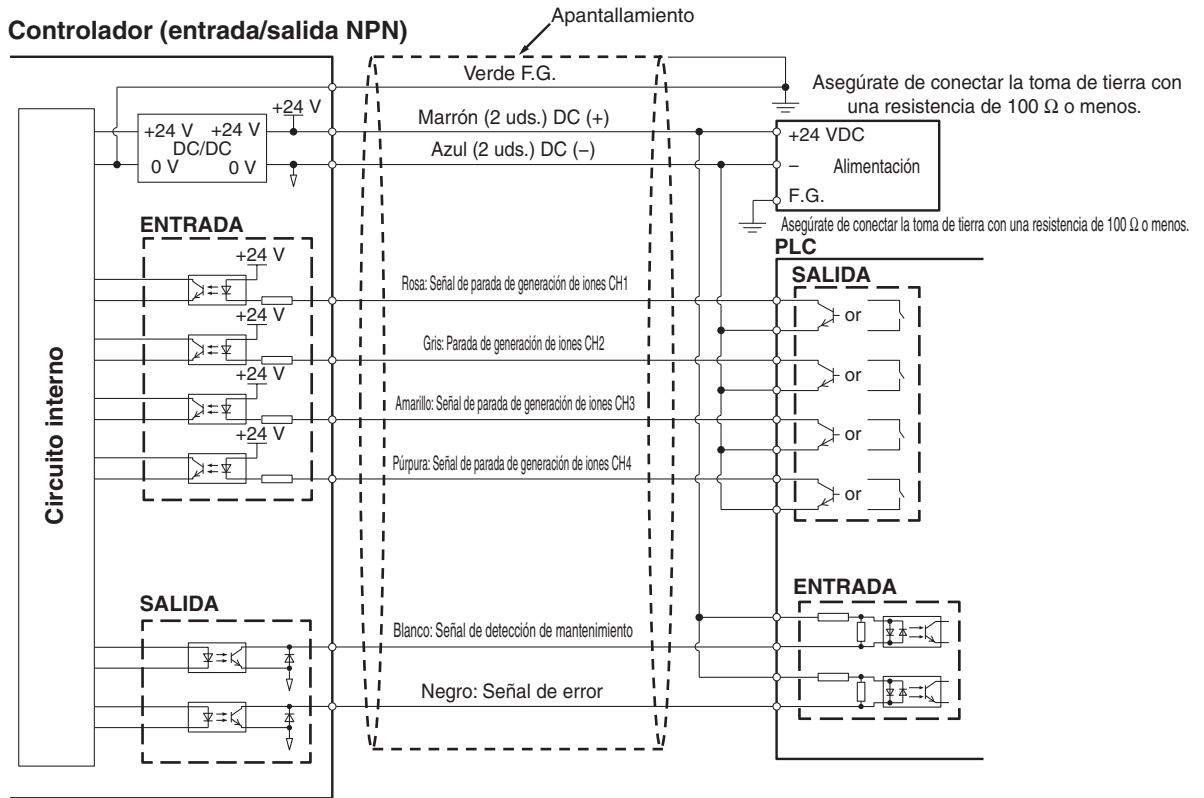

Dimensiones

Ionizador IZT43

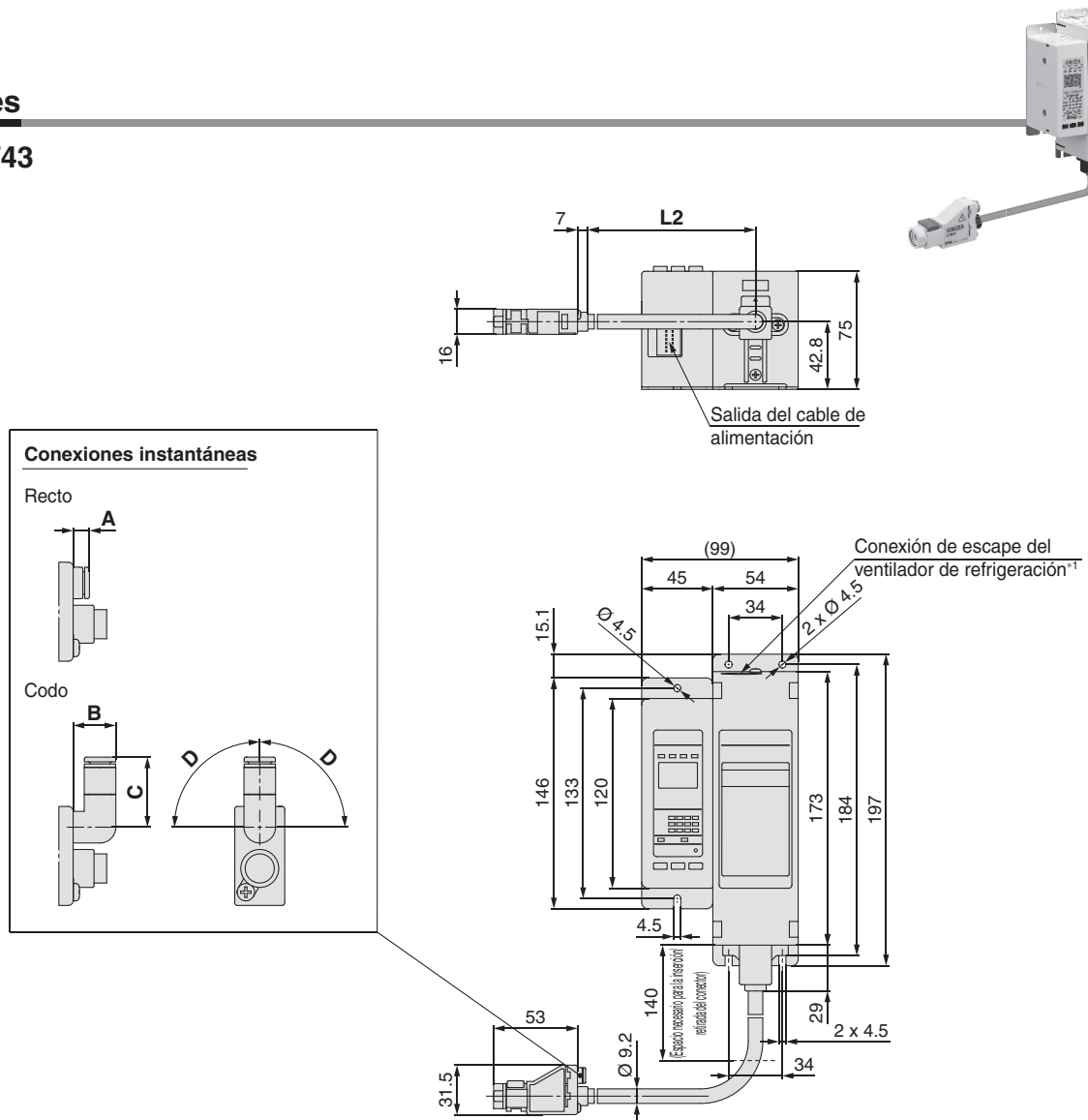

*1 Consulta Montaje (12) en las Precauciones específicas del producto (página 59).

Longitud del cable de alta tensión L2

Símbolo	L2 [mm]
1	1000
2	2000
3	3000

Conexiones instantáneas

Recto		[mm]	
	Diám. ext. de tubo aplicable	A	
Sist. métrico	Ø 6	7	
Pulgadas	Ø 1/4"	10	

Codo		[mm]		
	Diám. ext. de tubo aplicable	B	C	D
Sist. métrico	Ø 6	14	23	105°
Pulgadas	Ø 1/4"	14	26	105°

Serie IZT43

Dimensiones

Fijación en L IZT43-BL1

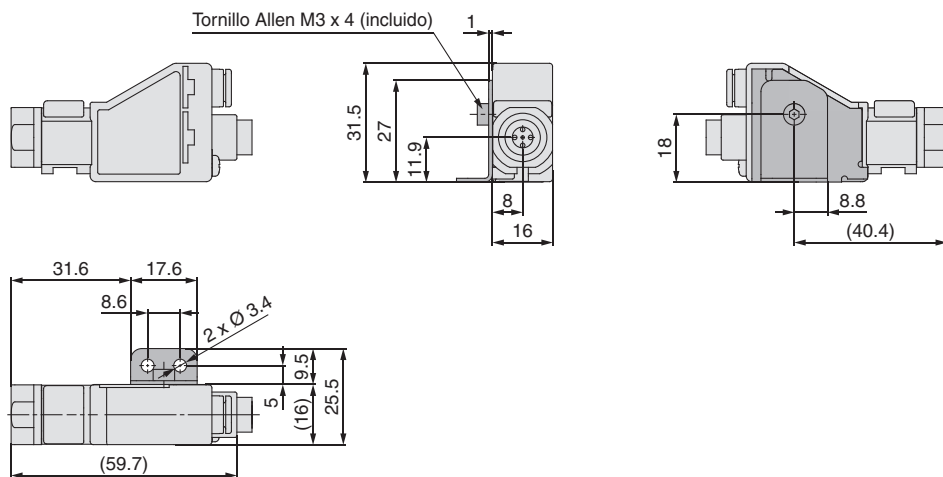

Fijación de regulación del ángulo IZT43-BL2

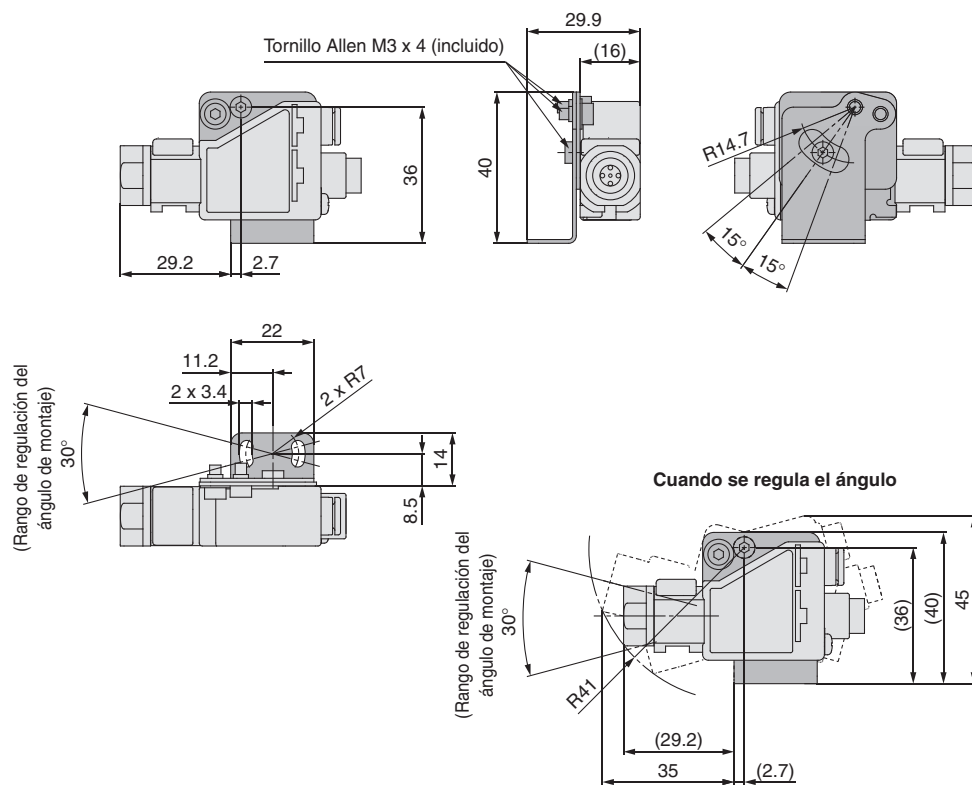

Dimensiones

Controlador

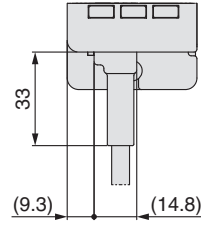
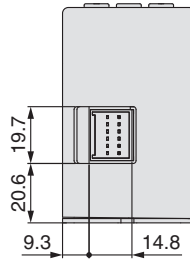

Quando se inserta el cable de alimentación

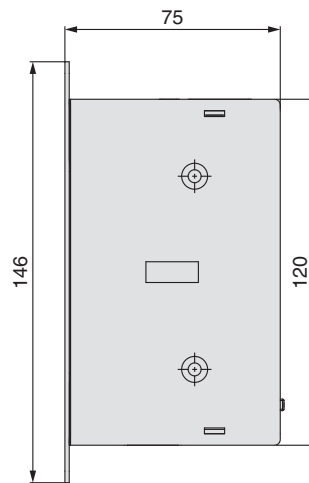
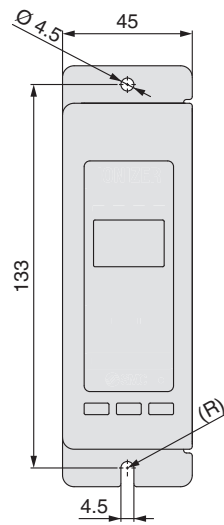
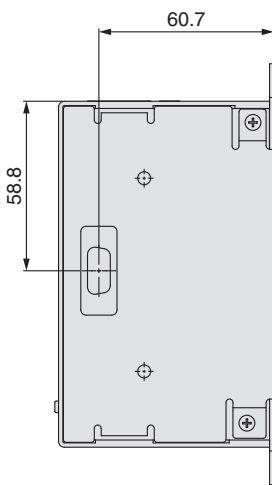

Quando se usa fijación de montaje sobre raíl DIN (IZT40-B1)

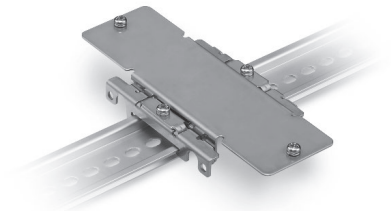
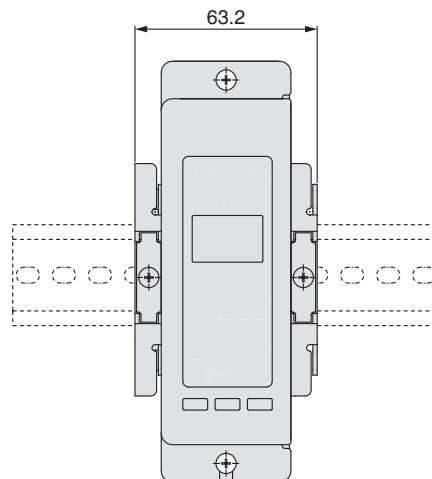
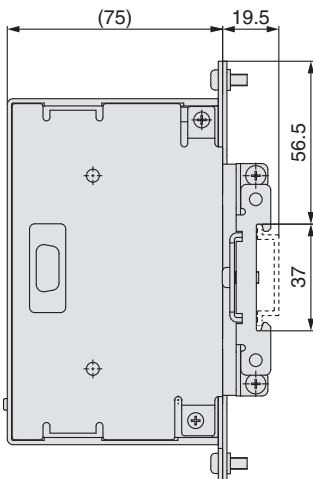

Serie IZT43

Dimensiones

Módulo de alimentación de alta tensión para IZT43

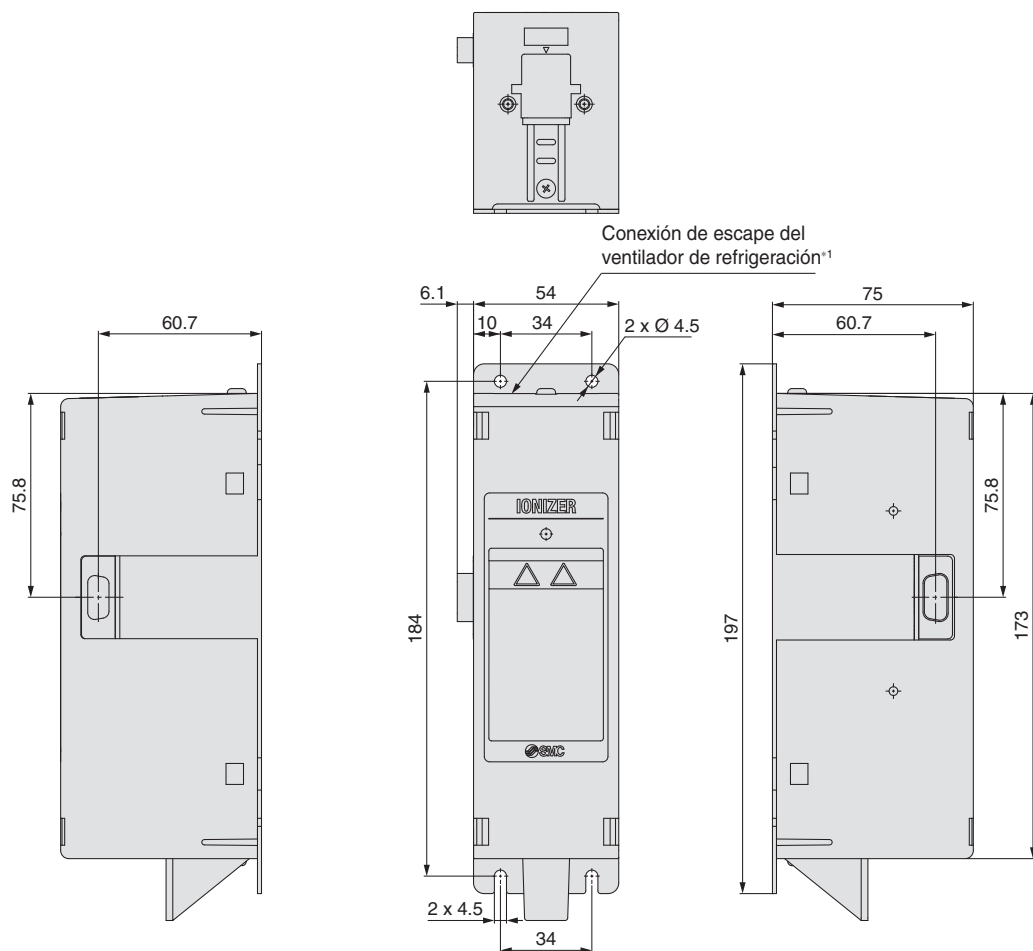

*1 Consulta Montaje (12) en las Precauciones específicas del producto (página 59).

Cuando se usa fijación de montaje sobre raíl DIN (IZT40-B2)

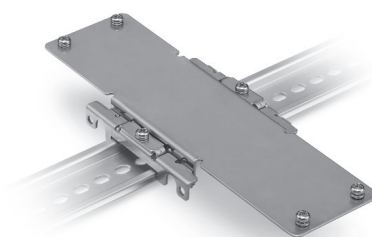
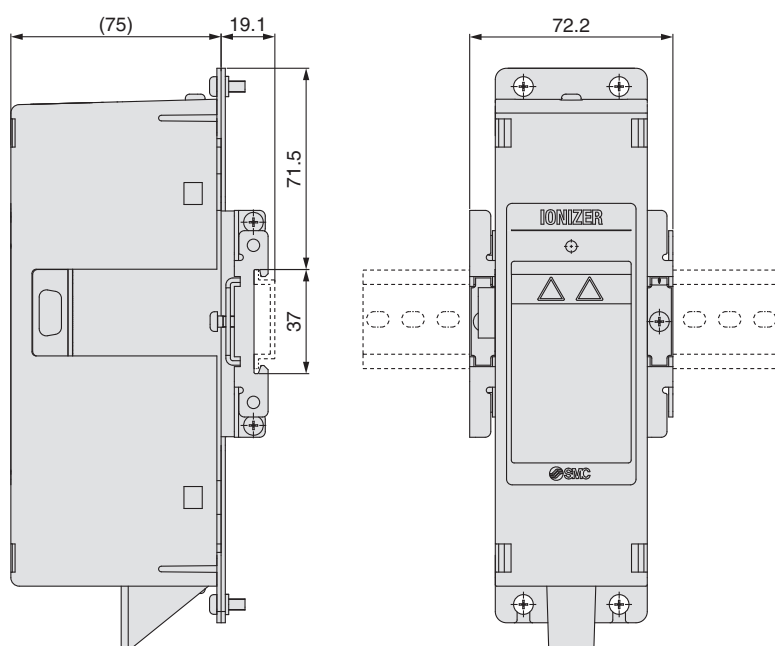

Dimensiones

Cable de alimentación

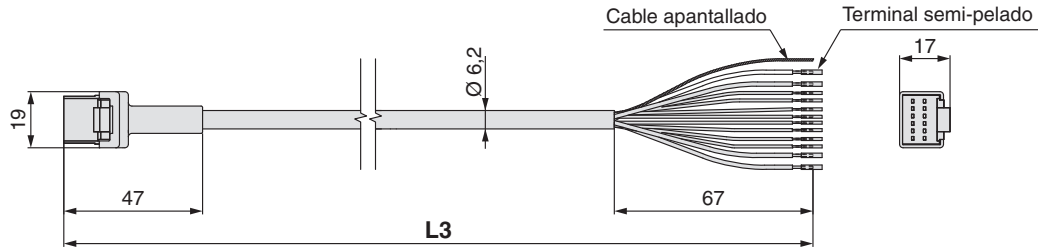

Longitud de cable L3

Referencia	L3 [mm]
IZT40-CP3	2950
IZT40-CP5	5000
IZT40-CP10	9800
IZT40-CP15	15000

Especificaciones de cables

N.º de cables/Tamaño	12 hilos/AWG20 (4 hilos), AWG28 (8 hilos)	
Conductor	Sección transv. nominal	0.54 mm ² (4 hilos), 0.09 mm ² (8 hilos)
	Diám. ext.	0.96 mm (4 hilos), 0.38 mm (8 hilos)
Aislante	Diám. ext.	1.4 mm Marrón, azul 0.7 mm Blanco, verde, rosa, púrpura, gris, amarillo, naranja, negro
	Material	PVC exento de plomo
Revestimiento	Diám. ext.	6.2 mm

Cable independiente IZT40-CF

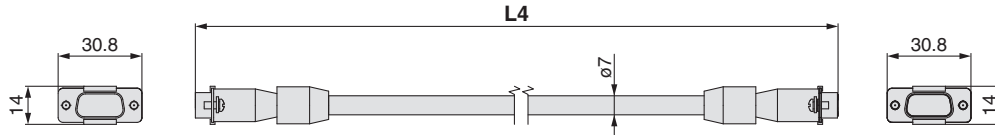

Longitud de cable L4

Referencia	L4 [mm]
IZT40-CF1	1000
IZT40-CF2	2000
IZT40-CF3	3000

Cuando se usa un cable independiente

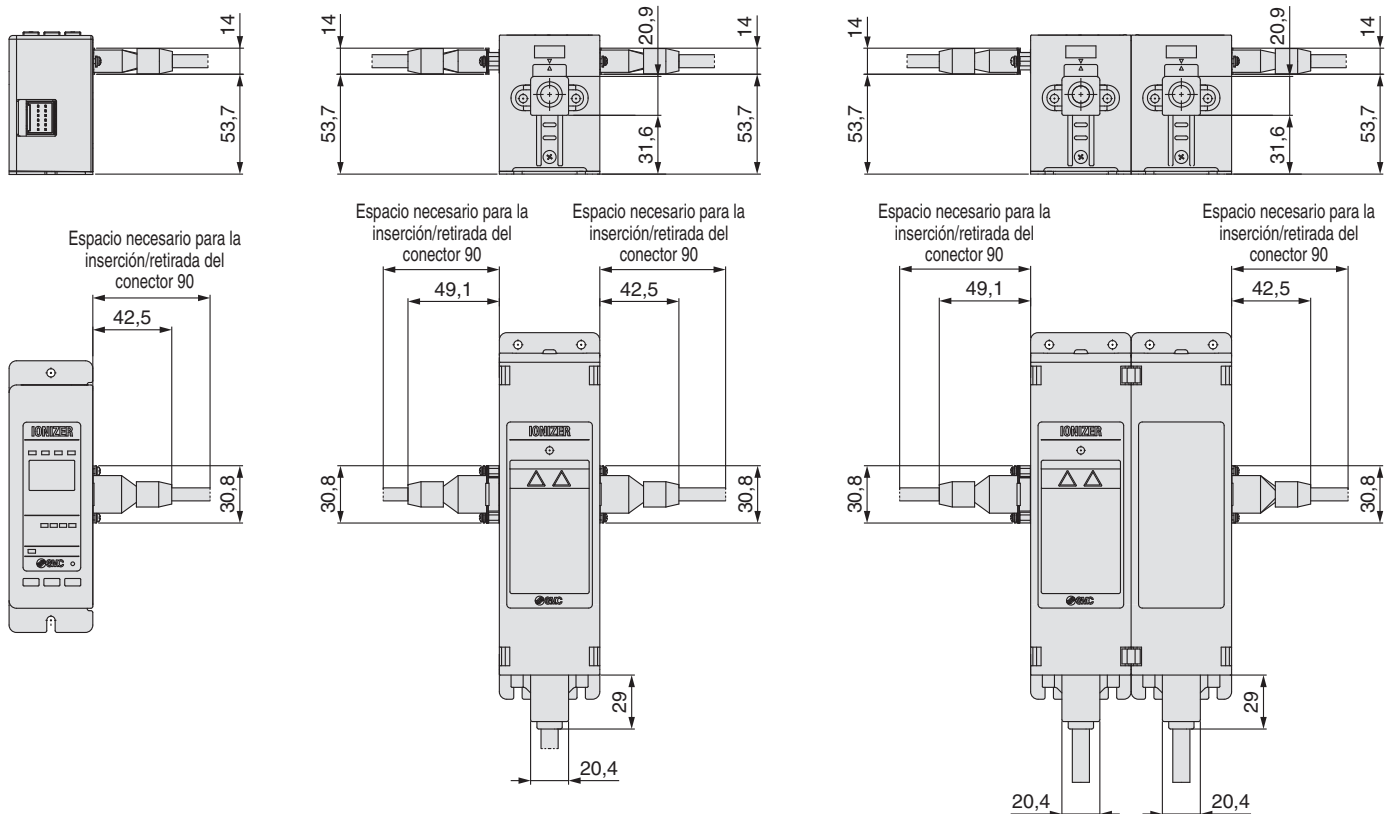

Serie IZT43

Dimensiones

Conjunto de cable de alta tensión IZT43-A002-□

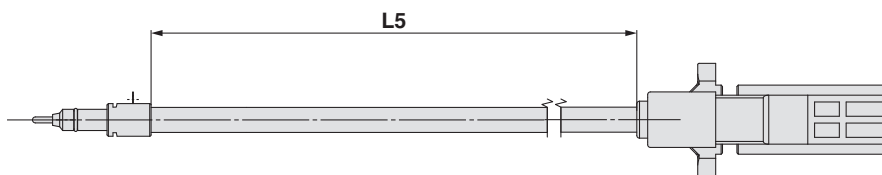

Longitud de cable L5

Referencia	L5 [mm]
IZT43-A002-1	1000
IZT43-A002-2	2000
IZT43-A002-3	3000

Soporte del cable de alta tensión

Recto IZT40-E1

Vista transversal A-A

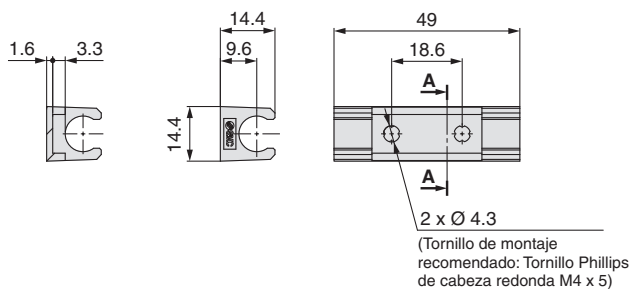

Codo IZT40-E2

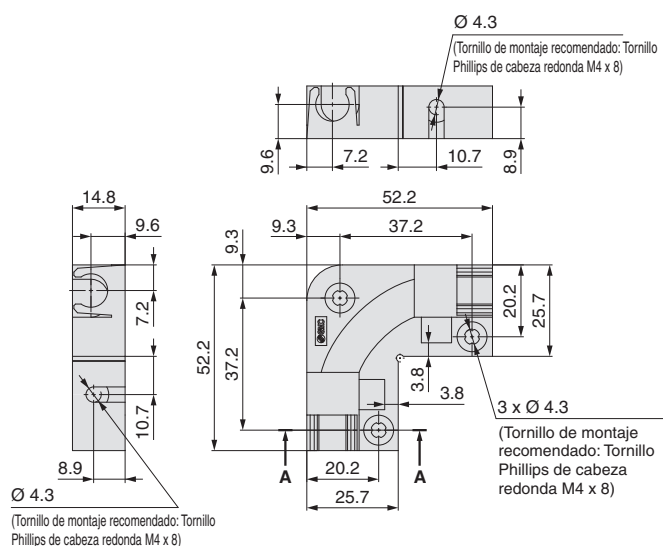

Vista transversal A-A

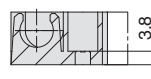

Serie IZT40/41/42

Glosario

1 Tiempo de descarga

Tiempo necesario para la atenuación de tensión (atribuida a la carga de electricidad estática) desde un valor inicial hasta el valor final seleccionado aleatoriamente. [JIS C 61340-4-7]
La gráfica muestra el tiempo necesario para la descarga de la tensión de la placa cargada de 1000 V a 100 V.

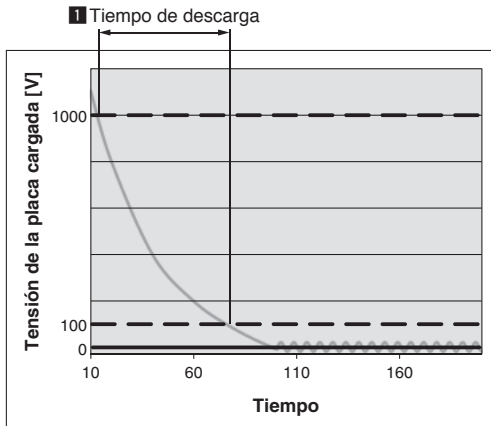

2 Tensión de offset

Tensión que se puede medir en la placa cargada conductora aislada montada en el monitor de la placa cargada en una atmósfera ionizada. [JIS C 61340-4-7]
Este catálogo muestra la tensión de offset promedio entre 1 y 2 minutos después de iniciar la medición.

3 Tensión máxima de offset

La tensión máxima del ionizador de tipo tensión de impulso cuando se considera el valor de offset de cada polaridad como un valor absoluto cuando la tensión de offset fluctúa periódicamente del lado positivo al lado negativo, basándose en la fluctuación periódica de la salida de iones de positivo a negativo. [JIS C 61340-4-7]

4 Equilibrio iónico

El valor de tensión p-p es medido por la placa cargada usando el método AC, en el que la salida de iones positivos y negativos fluctúa periódicamente. [Término técnico de SMC]
La tensión se mide entre 1 y 2 minutos después de iniciar la medición y se indica la diferencia entre los valores máximo y mínimo.

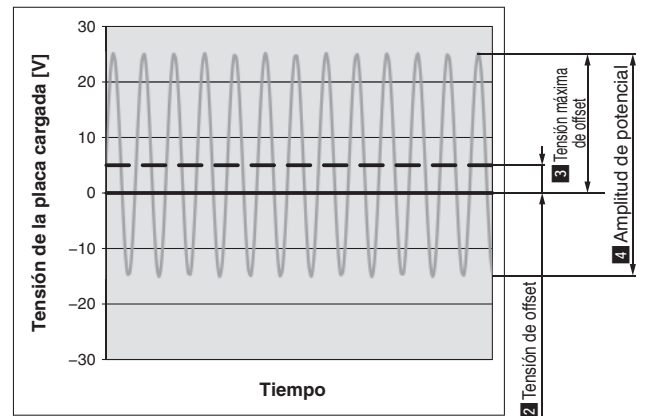



IZT40/41/42/43 Series

Precauciones específicas del producto 1

Lea detenidamente las siguientes instrucciones antes de usar los productos.

Consulte las normas de seguridad en la contraportada.

Selección

Advertencia

- Este producto se ha diseñado para utilizarse con equipos generales de automatización (FA).**
 - Si considera el uso del producto para otras aplicaciones (especialmente las especificadas en el punto 4 Advertencia de la contraportada), consulte previamente con SMC.
- Use este producto dentro del rango de tensión y temperatura especificado.**
 - El uso fuera del rango de tensión especificado puede provocar un funcionamiento defectuoso, daños, descargas eléctricas o fuego.
- Use aire comprimido limpio como fluido. (Se recomienda una calidad del aire comprimido de Clase 2.4.3, 2.5.3, 2.6.3 o superior de acuerdo con la norma ISO 8573-1: 2010 (JIS B 8392-1: 2012) para funcionamiento).**
 - Este producto no está diseñado a prueba de explosiones. No utilice nunca un gas inflamable o explosivo como fluido, y no utilice nunca este producto en presencia de dichos gases.
 - Consulte con nosotros cuando se usen fluidos distintos al aire comprimido.
- Este producto no está diseñado a prueba de explosiones.**
 - Nunca utilice este producto en lugares en los que pueda producirse una explosión de polvo o en el que se utilicen gases inflamables o explosivos. Esto puede causar un incendio.

Precaución

- La especificación de sala limpia no está disponible en este producto.**
 - Se genera una cantidad mínima de partículas como consecuencia del desgaste de los emisores durante el funcionamiento del ionizador.
 - Cuando lo lleve a una sala limpia, confirme que la limpieza es suficiente antes del uso.

Montaje

Advertencia

- Reserve espacio suficiente para el mantenimiento, el conexionado y el cableado.**
 - Debe disponer de espacio suficiente para que los tubos de aire conectados a las conexiones instantáneas puedan ser conectados/desconectados fácilmente.
 - Para evitar que las piezas de montaje del conector y de las conexiones instantáneas sufran tensiones excesivas, la curvatura del cable o del tubo de aire debe ser superior al radio mínimo de flexión.
 - Si el cable se dobla en un ángulo pronunciado o se aplica una carga repetida sobre el mismo, puede producirse un fallo de funcionamiento, daños en el cable o incendios.
[Radio mínimo de flexión] Cable de alimentación: 40 mm
Cable independiente (opcional): 40 mm
Cable de alta tensión: 30 mm

* Arriba se muestra el cableado con el radio mínimo fijo permitido de curvatura y a una temperatura de 20 °C. El radio de flexión debe ser mayor a una temperatura inferior a 20 °C. Con relación al radio mínimo de curvatura de los tubos de aire, consulte el manual de funcionamiento o el catálogo de los tubos de aire.
- Instalación del cable de alta tensión**
 - Use el soporte de cable especificado (IZT40-E1 o IZT40-E2) para instalar los cables de alta tensión.
 - Siga estas instrucciones cuando instale los cables de alta tensión. En caso contrario, el rendimiento de aislamiento del cable de alta tensión disminuirá, provocando un fallo en el ionizador, que puede dar lugar a descargas eléctricas o un incendio.
 - No corte el cable.
 - Mantenga el radio mínimo de flexión del cable.
 - No apriete el cable en exceso con los sujetacables. Evite deformar el cable colocando objetos pesados sobre el mismo.
 - Evite problemas de desconexión de cables, por ejemplo, en una canaleta para cables.
 - No retuerza ni dañe el cable. Si el cable está dañado, sustitúyalo.



Serie IZT40/41/42/43

Precauciones específicas del producto 2

Lea detenidamente las siguientes instrucciones antes de usar los productos.

Consulte las normas de seguridad en la contraportada.

Montaje

⚠ Advertencia

3. Fije el conector del cable de alta tensión usando los 2 tornillos incluidos como accesorios.

- Fije el conector usando 2 tornillos Phillips de cabeza redonda (M4 x 10L) al par de apriete especificado. (Véase la siguiente tabla.)

4. Asegúrate de fijar el conector macho del cable de alta tensión con un tornillo.

5. Realice el montaje sobre una superficie plana y no aplique una carga de impacto ni una fuerza externa excesiva.

- Si existen irregularidades, grietas o diferencias de altura, se aplicará una tensión excesiva sobre la carcasa o las fijaciones que generará daños u otros problemas.
- No deje caer el producto ni aplique una fuerza excesiva sobre el mismo. De lo contrario, pueden producirse daños o un accidente.

6. Instale el producto de forma que la barra no sufra una excesiva deflexión.

- Para una longitud de barra de 820 mm o superior, sujete la barra por ambos extremos y por el centro mediante el uso de fijaciones (IZT40-BM1 o IZT40-BM2). Si la barra sólo se sujeta por los extremos, el peso de la propia barra provocará deflexión, generando daños o deformaciones en la misma.

7. Evite usar el producto en lugares donde se genere ruido (ondas electromagnéticas o picos de tensión).

- Si el producto se usa en un entorno en el que se genere ruido, puede producirse un fallo de funcionamiento y el deterioro o daño de los elementos internos.
- Si es posible que se genere ruido, tome medidas preventivas para evitar el ruido y evite entrecruzar los cables, por ejemplo, el cable de alimentación y el cable de alta tensión.

8. Apriete los tornillos al par de apriete especificado.

- Si los tornillos de montaje se aprietan por encima del rango de par especificado, pueden producirse daños en los tornillos o en las zonas de montaje.
- Si el par de apriete es insuficiente, los tornillos pueden aflojarse. (Véase la siguiente tabla.)

9. No toque el electrodo directamente con los dedos ni con herramientas metálicas.

- No toque el electrodo con los dedos. Si la aguja se queda pegada a su dedo, se producirá una descarga eléctrica y un movimiento rápido y repentino del cuerpo como consecuencia de la misma, provocando lesiones.
- Si daña el electrodo o el cartucho con una herramienta, no podrán garantizarse las especificaciones y pueden producirse daños o un accidente.

⚡ ¡Peligro de alta tensión!

El electrodo lleva alta tensión. Si entran partículas extrañas o se produce contacto humano con el electrodo, se producirá una descarga eléctrica y un movimiento repentino del cuerpo como consecuencia de la misma, que pueden provocar lesiones.

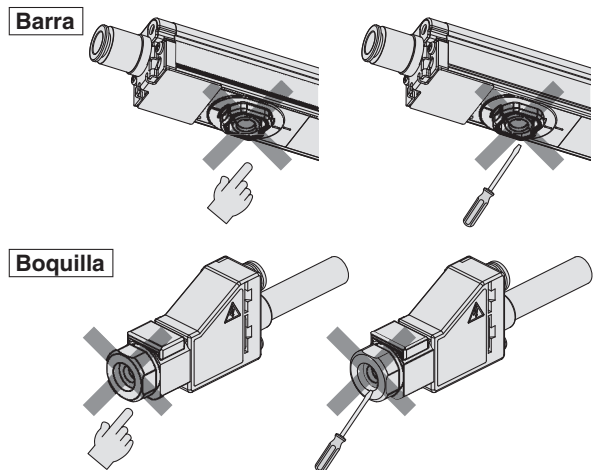

Par de apriete de los tornillos

Descripción		Referencia	Tornillo	Par de apriete
Para barra	Fijación final	IZT40-BE□	Para ángulo fijo M4 x 8L	0.72 a 0.76 N·m
			Para barra fija M4 x 8L	0.51 a 0.55 N·m
	Fijación intermedia 1	IZT40-BM1	M4 x 16 L	0.72 a 0.76 N·m
	Fijación intermedia 2	IZT40-BM2	M4 x 16 L	0.47 a 0.49 N·m
	Conector del cable de alta tensión	IZTB4□-□□□□□-□-□	M4 x 10 L	0.49 a 0.53 N·m
Para boquilla	Fijación en L	IZT43-B1	M3 x 4 L	0.61 a 0.65 N·m
	Fijación de regulación del ángulo	IZT43-B2	Para ángulo fijo M3 x 4 L	0.61 a 0.65 N·m
			Para la boquilla fija M3 x 4 L	0.61 a 0.65 N·m
	Conector del cable de alta tensión	IZTN43-□□□□-□	M4 x 10 L	0.49 a 0.53 N·m
	Conector macho del cable de alta tensión		M3 x 5 L	0.11 a 0.15 N·m
Controlador		IZTC40 IZTC41	M4 x 30 L	0.22 a 0.24 N·m
Cable independiente		IZT40-CF□	Espaciador	0.40 a 0.60 N·m
			Tornillo de fijación	0.25 a 0.35 N·m
Fijación de montaje sobre raíl DIN		IZT40-B□	M4 x 6 L	1.30 a 1.50 N·m
Soporte del cable		IZT40-E□	M4 x 8L (longitud recomendada)	0.19 a 0.21 N·m



Serie IZT40/41/42/43

Precauciones específicas del producto 3

Lea detenidamente las siguientes instrucciones antes de usar los productos.
Consulte las normas de seguridad en la contraportada.

Montaje

⚠ Advertencia

10. No pegue ninguna cinta o sello sobre el controlador, el módulo de alimentación de alta tensión ni la barra.

- Si la cinta o etiqueta contiene un adhesivo conductor o pintura reflectante, se puede producir un fenómeno dieléctrico debido a los iones procedentes de dichas sustancias, lo que provocaría una carga electrostática o una fuga eléctrica, causando un fallo de funcionamiento, daños, descarga eléctrica o incendio.

11. La instalación debe ser realizada únicamente tras desconectar el suministro de alimentación y el suministro de aire al controlador, el módulo de alimentación de alta tensión y la barra.

- Si la instalación o el ajuste se realizan sin desconectar el suministro de alimentación o aire, pueden producirse descargas eléctricas, fallos o lesiones.

12. El módulo de alimentación de alta tensión utiliza un ventilador. Es necesario dejar un espacio de 20 mm o más para la conexión de escape de la ventilación. Instale el producto en un lugar ventilado para que los dispositivos periféricos no resulten afectados.

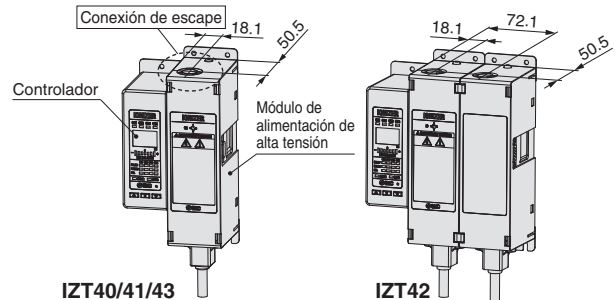

13. Evite doblar o tensar excesivamente los cables o colocar objetos pesados sobre ellos para no aplicar una fuerza excesiva sobre los mismos.

- Podrían producirse descargas eléctricas, fuego o rotura de un cable.

14. No traslade el producto sujetándolo por los cables.

- El producto podría provocar lesiones o sufrir daños.

⚠ Precaución

1. Cuando instale las series IZT40, IZT41, IZT42, o IZT43, deje espacio suficiente para las estructuras o componentes.

- Si hay objetos eléctricamente conductores como paredes o estructuras cerca de la barra, los iones generados pueden no alcanzar el objeto diana de manera eficaz o pueden producirse fallos del producto o descargas eléctricas como consecuencia de un fenómeno dieléctrico o de un cortocircuito.

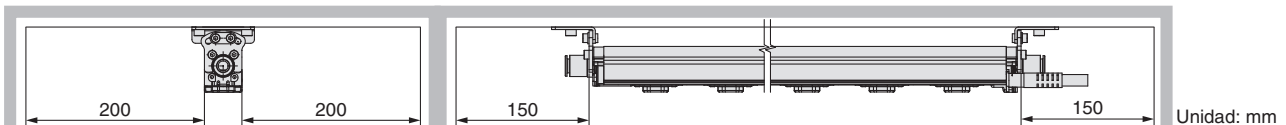

2. Asegúrese de confirmar el efecto de la neutralización de electricidad estática tras la instalación.

- El rendimiento del producto varía en función de las condiciones de funcionamiento y de las instalaciones cercanas. Tras la instalación, compruebe los efectos de la neutralización de electricidad estática.

3. Si instala el ionizador IZT41, IZT42 o IZT43 cerca de un ionizador que funcione en modo DC (una polaridad, positiva o negativa), deberá colocarlos a una distancia mínima de 2 metros entre ambos.

- Si usa el ionizador IZT41 o IZT42 en modo AC cerca del ionizador en modo DC, mantenga una separación entre ellos de al menos 2 m. El sensor interno puede no ajustar adecuadamente la tensión de offset (equilibrio iónico) como consecuencia de los iones descargados por el ionizador que funciona en modo DC.

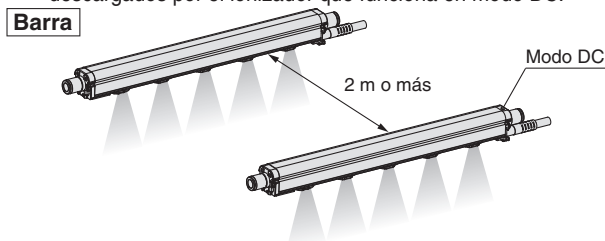

Boquilla

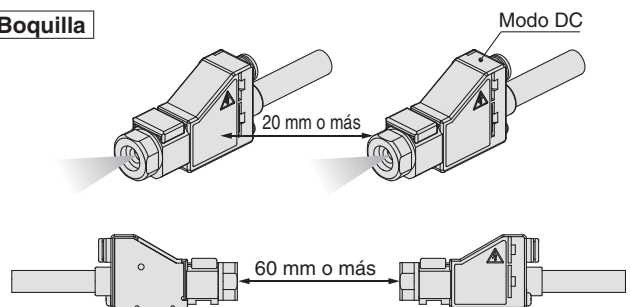

4. Use la fijación final especificada.



Serie IZT40/41/42/43

Precauciones específicas del producto 4

Lea detenidamente las siguientes instrucciones antes de usar los productos.

Consulte las normas de seguridad en la contraportada.

Cableado / Conexionado

Advertencia

1. Antes del cableado, asegúrese de que la capacidad del suministro eléctrico es superior a las especificaciones y de que la tensión esté dentro de las especificaciones. Podrían producirse daños en el producto o fallos de funcionamiento.
2. Para mantener el rendimiento del producto, se requiere una fuente de alimentación de clase 2 según UL certificada por el Código Eléctrico Nacional (NEC) o evaluada como una fuente de alimentación limitada según UL60950.
3. Para mantener el rendimiento del producto, conéctelo a tierra con un cable de tierra con una resistencia de 100 Ω o menos. Si el producto no se conecta a tierra, no se puede garantizar su rendimiento y se pueden producir fallos o errores de funcionamiento del mismo.
4. El cableado (incluyendo la inserción y retirada del conector) nunca debe realizarse con la alimentación activada. En caso contrario, puede producirse una descarga eléctrica o un accidente.
5. Use el cable especificado para conectar el controlador del ionizador, el módulo de alimentación de alta tensión y la barra. No desmonte el producto ni realice modificaciones en el mismo. La modificación del producto puede provocar accidentes como descargas eléctricas, fallo o incendio. El producto no estará garantizado si ha sido desmontado y/o modificado.
6. Garantice la seguridad del cableado y de las condiciones cercanas antes de conectar el suministro eléctrico.
7. No conecte ni desconecte ningún conector (incluyendo el de alimentación) mientras se suministra alimentación. El incumplimiento de este procedimiento puede provocar fallos de funcionamiento.
8. Si el cableado del ionizador y las líneas de alta potencia se llevan juntas, pruebe producirse un fallo de funcionamiento del producto debido al ruido. Por ello, use una vía de cableado diferente para este producto.
9. Asegúrese de que el cableado es correcto antes de poner el equipo en funcionamiento. Un cableado incorrecto causará errores de funcionamiento y daños en el producto.
10. Limpie el conexionado antes del uso. Antes del conexionado de este producto, asegúrese de prevenir la entrada de partículas, gotas de agua o aceite en las tuberías.

Entorno de funcionamiento / Entorno de almacenamiento

Advertencia

1. Tenga en cuenta el rango de temperatura de fluido y el rango de temperatura ambiente.
 - Los rangos de temperatura ambiente y de fluido son de 0 a 40 °C para el ionizador, de 0 a 40 °C para el módulo de alimentación de alta tensión, de 0 a 50 °C para la barra y de 0 a 40 °C para el adaptador AC.
 - No use el producto en lugares en los que se produzcan cambios repentinos de temperatura ambiente, incluso dentro de las especificaciones, cuando esos cambios de temperatura resulten en condensación.

Entorno de funcionamiento / Entorno de almacenamiento

Advertencia

2. No use este producto en un espacio cerrado.

- Este producto utiliza un fenómeno de descarga tipo corona. Evite usar el producto en un espacio cerrado, ya que en dichos lugares existe ozono y óxidos de nitrógeno, aunque sea en cantidades mínimas.

3. Entornos a evitar

- Nunca utilice ni almacene el producto en las siguientes condiciones. Podría producirse un fallo, fuego, etc.
 - a. Lugares en los que la temperatura ambiente esté fuera del rango de especificación del producto
 - b. Lugares en los que la humedad ambiente esté fuera del rango de especificación del producto
 - c. Lugares en los que los cambios repentinos de temperatura pueden provocar condensación
 - d. Lugares en los que se almacenen gases corrosivos, inflamables u otras sustancias volátiles inflamables
 - e. Lugares en los que el producto pueda estar expuesto a polvo conductor como polvo de hierro o polvo, neblina de aceite, sal, disolventes orgánicos, virutas de mecanizado, partículas o aceite de corte (incluyendo agua y cualquier otro líquido), etc.
 - f. Lugares en los que el aire ventilado de los equipos de aire acondicionado llegue directamente al producto
 - g. Lugares cerrados o mal ventilados
 - h. Lugares que estén expuestos a la luz directa del sol o a calor radiante
 - i. Lugares en los que se genere fuerte ruido electromagnético, tales como campos eléctricos o magnéticos fuertes, o picos de tensión de alimentación.
 - j. Lugares donde se genere electricidad estática
 - k. Lugares en los que se produzca alta frecuencia fuerte
 - l. Lugares que estén sometidos al posible impacto de los rayos
 - m. Lugares donde el producto pueda recibir impactos directos o vibraciones.
 - n. Lugares en los que el producto pueda estar expuesto a fuerzas o pesos que puedan provocar deformación física.

4. No use aire que contenga humedad o polvo.

- El aire que contiene humedad o polvo provocará un descenso del rendimiento y reducirá el ciclo de mantenimiento.
- Instale un secador de aire (serie IDF), un filtro de aire (serie AF/AFF) y/o un separador de neblina (serie AFM/AM) para obtener aire comprimido limpio (se recomienda una calidad del aire comprimido de Clase 2.4.3, 2.5.3, 2.6.3 o superior de acuerdo con la norma ISO 8573-1: 2010 (JIS B 8392-1: 2012) para funcionamiento).

5. El controlador, el módulo de alimentación de alta tensión, la barra y el adaptador AC no son resistentes a picos de tensión provocados por rayos.

6. Efectos sobre dispositivos médicos implantados.

- Las ondas electromagnéticas emitidas por este producto pueden interferir con dispositivos médicos implantados, tales como marcapasos y desfibriladores, pudiendo provocar un mal funcionamiento del dispositivo médico y otros efectos adversos.
- Por favor, exteme las precauciones cuando utilice un equipo que pueda tener efectos adversos sobre su dispositivo médico implantado. Asegúrese de leer detenidamente las precauciones establecidas en el catálogo, el manual de funcionamiento, etc., de su dispositivo médico implantado, o póngase en contacto directamente con el fabricante, para obtener información adicional, sobre los tipos de equipos que se deben evitar.



Serie IZT40/41/42/43

Precauciones específicas del producto 5

Lea detenidamente las siguientes instrucciones antes de usar los productos.

Consulte las normas de seguridad en la contraportada.

Mantenimiento

⚠ Advertencia

1. Inspeccione periódicamente el ionizador y limpie los emisores.

- Compruebe regularmente si el producto está funcionando con fallos no detectados o no.
- El mantenimiento debe ser realizado por un operario debidamente formado y con experiencia.
- Si el producto se usa durante un periodo de tiempo prolongado con polvo presente en los emisores, el rendimiento del producto se reducirá.
- Los ionizadores IZT41 e IZT42 disponen de una función de detección de contaminación del emisor. Si se detecta contaminación en el emisor, limpie el emisor.
- En aquellos casos en que la función de detección de contaminación del emisor no se use en los ionizadores IZT41 o IZT42, o cuando se use el ionizador IZT40, compruebe el rendimiento de neutralización y establezca un ciclo de mantenimiento para la limpieza periódica.
- El nivel de contaminación del emisor varía en función del entorno de instalación y de la presión de alimentación.
- Si el rendimiento no se recupera después de realizar la limpieza, es posible que los emisores estén desgastados. Reemplace el cartucho del emisor.

⚠ ¡Peligro de alta tensión!

Este producto contiene un circuito de generación de alta tensión. Cuando lleve a cabo la inspección de mantenimiento, asegúrese de confirmar que la alimentación del ionizador está desconectada. Nunca desmonte ni modifique el ionizador, ya que no sólo disminuirá el rendimiento del mismo, sino que también podría provocar una descarga eléctrica o una fuga eléctrica.

2. Cuando limpie el emisor o sustituya el cartucho del emisor, asegúrese de desconectar el suministro de alimentación o el suministro de aire al controlador, el módulo de alimentación de alta tensión y la barra.

- No toque nunca los emisores mientras suministra alimentación al controlador, el módulo de alimentación de alta tensión y la barra. Podrían producirse lesiones por descargas eléctricas.
 - Si intenta sustituir los cartuchos del emisor antes de desconectar el suministro de aire, los cartuchos pueden salir despedidos de forma inesperada debido a la presencia de aire a presión. Retire el suministro de aire antes de sustituir los cartuchos.
 - Si los cartuchos del emisor no están firmemente fijados a la barra, pueden salir expulsados o pueden soltarse cuando se suministre aire al producto.
 - Realice el montaje o retirada de los cartuchos del emisor, consultando las instrucciones mostradas a continuación.
 - Realice el montaje o retirada de los cartuchos del emisor con las manos y no use herramientas. (Par de apriete: 0.2 a 0.3 N·m)
- Tipo barra
Par de apriete del cartucho del emisor: 0.2 a 0.3 N·m
- Tipo boquilla
Par de apriete del cartucho del emisor: 0.1 a 0.2 N·m

Bar

Retirada del cartucho del emisor

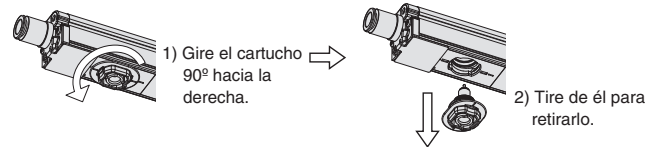

Montaje del cartucho del emisor

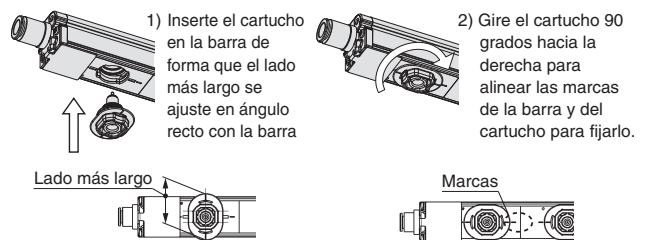

Boquilla

Retirada del cartucho del emisor

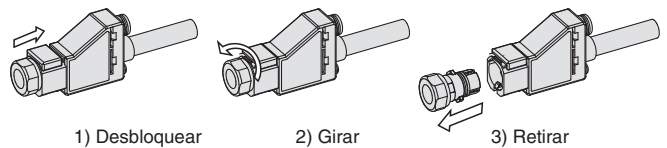

Montaje del cartucho del emisor

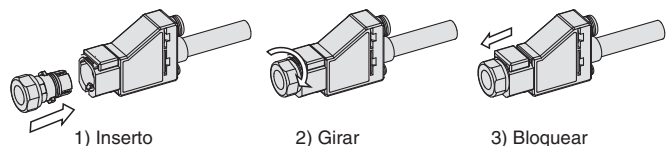

3. No desmonte ni modifique la unidad.

- El desmontaje o modificación del producto puede provocar accidentes como descargas eléctricas, fallo o incendio.
- El producto no estará garantizado si ha sido desmontado y/o modificado.

4. No accione el producto con las manos húmedas.

- Nunca accione el producto con las manos húmedas. Podrían producirse descargas eléctricas o un accidente.

5. Cuando sustituyas el cable de alta tensión para la boquilla, asegúrate de desconectar el suministro de alimentación o el suministro de aire al controlador, al módulo de alimentación de alta tensión y a la boquilla.

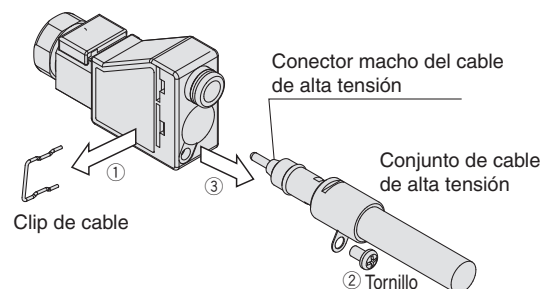



Serie IZT40/41/42/43

Precauciones específicas del producto 6

Lea detenidamente las siguientes instrucciones antes de usar los productos.

Consulte las normas de seguridad en la contraportada.

Manipulación

⚠ Precaución

- 1. No aplique ninguna fuerza externa o fuerza de impacto excesivas (100 m/s² o más).**
 - Aunque aparentemente no parezca que existen daños en el controlador, el módulo de alimentación de alta tensión o la barra, las piezas internas pueden estar dañadas y provocar fallos de funcionamiento.
- 2. Si la longitud de la barra supera 820 mm, sujete la barra por ambos extremos y por el centro para evitar la aplicación de un momento de carga.**
 - Manipular el producto sujetándolo por uno de los extremos de la barra puede provocar deformación o daños en el producto.
- 3. El cable de alimentación debe conectarse y desconectarse manualmente.**
 - El uso de herramientas, etc. puede producir daños en el producto.
 - Sujete el conector con la mano y tire de él.
 - Si el conector dispone de un mecanismo de bloqueo, libérela y tire del conector.
- 4. Si se produce humo, fuego o mal olor en el producto, corte inmediatamente el suministro eléctrico.**
- 5. No toque la parte A del conector de alta tensión con las manos. Asegúrese de que no se adhiera humedad o partículas extrañas al conector.**
 - No toque la parte A del conector de alta tensión durante la manipulación.
 - Mantenga el conector de alta tensión libre de contaminación. La adhesión de aceite o partículas extrañas sobre la parte A puede causar una fuga eléctrica de alta tensión.
 - Si se adhiere humedad, aceite o partículas extrañas a la parte A, límpiela con etanol.

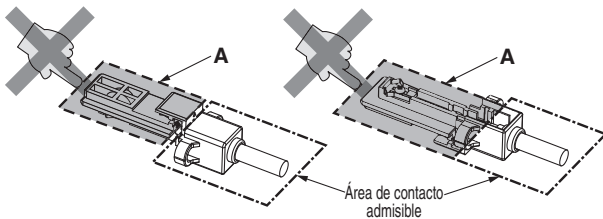

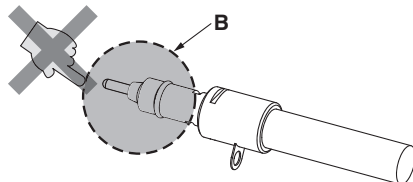

Conector del cable de alta tensión



Conector macho del cable de alta tensión

Normas de seguridad

El objeto de estas normas de seguridad es evitar situaciones de riesgo y/o daño del equipo. Estas normas indican el nivel de riesgo potencial mediante las etiquetas "**Precaución**", "**Advertencia**" o "**Peligro**". Todas son importantes para la seguridad y deben de seguirse junto con las normas internacionales (ISO/IEC) ¹y otros reglamentos de seguridad.

-  **Precaución:** **Precaución** indica un peligro con un bajo nivel de riesgo que, si no se evita, podría causar lesiones leves o moderadas.
-  **Advertencia:** **Advertencia** indica un peligro con un nivel medio de riesgo que, si no se evita, podría causar lesiones graves o la muerte.
-  **Peligro:** **Peligro** indica un peligro con un alto nivel de riesgo que, si no se evita, podría causar lesiones graves o la muerte.

- 1) ISO 4414: Energía en fluidos neumáticos – Normativa general para los sistemas.
- ISO 4413: Energía en fluidos hidráulicos – Normativa general para los sistemas.
- IEC 60204-1: Seguridad de las máquinas – Equipo eléctrico de las máquinas. (Parte 1: Requisitos generales)
- ISO 10218-1: Manipulación de robots industriales - Seguridad. etc.

Advertencia

1. La compatibilidad del producto es responsabilidad de la persona que diseña el equipo o decide sus especificaciones.

Puesto que el producto aquí especificado puede utilizarse en diferentes condiciones de funcionamiento, su compatibilidad con un equipo determinado debe decidirla la persona que diseña el equipo o decide sus especificaciones basándose en los resultados de las pruebas y análisis necesarios. El rendimiento esperado del equipo y su garantía de seguridad son responsabilidad de la persona que ha determinado la compatibilidad del producto. Esta persona debe revisar de manera continua la adaptabilidad del equipo a todos los elementos especificados en el anterior catálogo con el objeto de considerar cualquier posibilidad de fallo del equipo.

2. La maquinaria y los equipos deben ser manejados sólo por personal cualificado.

El producto aquí descrito puede ser peligroso si no se maneja de manera adecuada. El montaje, funcionamiento y mantenimiento de máquinas o equipos, incluyendo nuestros productos, deben ser realizados por personal cualificado y experimentado.

3. No realice trabajos de mantenimiento en máquinas y equipos, ni intente cambiar componentes sin tomar las medidas de seguridad correspondientes.

1. La inspección y el mantenimiento del equipo no se deben efectuar hasta confirmar que se hayan tomado todas las medidas necesarias para evitar la caída y los movimientos inesperados de los objetos desplazados.
2. Antes de proceder con el desmontaje del producto, asegúrese de que se hayan tomado todas las medidas de seguridad descritas en el punto anterior. Corte la corriente de cualquier fuente de suministro. Lea detenidamente y comprenda las precauciones específicas de todos los productos correspondientes.
3. Antes de reiniciar el equipo, tome las medidas de seguridad necesarias para evitar un funcionamiento defectuoso o inesperado.

4. Contacte con SMC antes de utilizar el producto y preste especial atención a las medidas de seguridad si se prevé el uso del producto en alguna de las siguientes condiciones:

1. Las condiciones y entornos de funcionamiento están fuera de las especificaciones indicadas, o el producto se usa al aire libre o en un lugar expuesto a la luz directa del sol.
2. El producto se instala en equipos relacionados con energía nuclear, ferrocarriles, aeronáutica, espacio, navegación, automoción, sector militar, tratamientos médicos, combustión y aparatos recreativos, así como en equipos en contacto con alimentación y bebidas, circuitos de parada de emergencia, circuitos de embrague y freno en aplicaciones de prensa, equipos de seguridad u otras aplicaciones inadecuadas para las características estándar descritas en el catálogo de productos.
3. El producto se usa en aplicaciones que puedan tener efectos negativos en personas, propiedades o animales, requiere, por ello un análisis especial de seguridad.
4. Si el producto se utiliza un circuito interlock, disponga de un circuito de tipo interlock doble con protección mecánica para prevenir a verías. Asimismo, compruebe de forma periódica que los dispositivos funcionan correctamente.

Precaución

1. Este producto está previsto para su uso industrial.

El producto aquí descrito se suministra básicamente para su uso industrial. Si piensa en utilizar el producto en otros ámbitos, consulte previamente con SMC. Si tiene alguna duda, contacte con su distribuidor de ventas más cercano.

Garantía limitada y exención de responsabilidades. Requisitos de conformidad

El producto utilizado está sujeto a una "Garantía limitada y exención de responsabilidades" y a "Requisitos de conformidad". Debe leerlos y aceptarlos antes de utilizar el producto.

Garantía limitada y exención de responsabilidades

1. El periodo de garantía del producto es de 1 año a partir de la puesta en servicio o de 1,5 años a partir de la fecha de entrega, aquello que suceda antes. ² Asimismo, el producto puede tener una vida útil, una distancia de funcionamiento o piezas de repuesto especificadas. Consulte con su distribuidor de ventas más cercano.
 2. Para cualquier fallo o daño que se produzca dentro del periodo de garantía, y si demuestra claramente que sea responsabilidad del producto, se suministrará un producto de sustitución o las piezas de repuesto necesarias. Esta garantía limitada se aplica únicamente a nuestro producto independiente, y no a ningún otro daño provocado por el fallo del producto.
 3. Antes de usar los productos SMC, lea y comprenda las condiciones de garantía y exención de responsabilidad descritas en el catálogo correspondiente a los productos específicos.
- 2) Las ventosas están excluidas de esta garantía de 1 año. Una ventosa es una pieza consumible, de modo que está garantizada durante un año a partir de la entrega. Asimismo, incluso dentro del periodo de garantía, el desgaste de un producto debido al uso de la ventosa o el fallo debido al deterioro del material elástico no está cubierto por la garantía limitada.

Requisitos de conformidad

1. Queda estrictamente prohibido el uso de productos SMC con equipos de producción destinados a la fabricación de armas de destrucción masiva o de cualquier otro tipo de armas.
2. La exportación de productos SMC de un país a otro está regulada por la legislación y reglamentación sobre seguridad relevante de los países involucrados en dicha transacción. Antes de enviar un producto SMC a otro país, asegúrese de que se conocen y cumplen todas las reglas locales sobre exportación.

Precaución

Los productos SMC no están diseñados para usarse como instrumentos de metrología legal.

Los productos de medición que SMC fabrica y comercializa no han sido certificados mediante pruebas de homologación de metrología (medición) conformes a las leyes de cada país. Por tanto, los productos SMC no se pueden usar para actividades o certificaciones de metrología (medición) establecidas por las leyes de cada país.

Normas de seguridad

Lea detenidamente las "Precauciones en el manejo de productos SMC" (M-E03-3) antes del uso.

Historial de revisión

Edición B	- Se ha añadido el cartucho de alta eficiencia de ahorro de energía. - Se ha revisado el contenido de los datos técnicos. - El peso del módulo de alimentación de alto voltaje ha sido cambiado. - A las precauciones específicas del producto se ha añadido información sobre los efectos en los dispositivos médicos implantados. - El número de páginas ha aumentado de 40 a 44.	YQ
Edición C	- Se ha añadido Tipo boquilla, serie IZT43. - El número de páginas se ha incrementado de 44 a 64.	YU

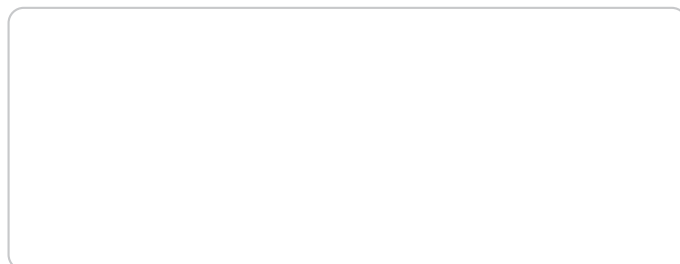

SMC Corporation (Europe)

Austria	+43 (0)2262622800	www.smc.at	office@smc.at
Belgium	+32 (0)33551464	www.smc.be	info@smc.be
Bulgaria	+359 (0)2807670	www.smc.bg	office@smc.bg
Croatia	+385 (0)13707288	www.smc.hr	office@smc.hr
Czech Republic	+420 541424611	www.smc.cz	office@smc.cz
Denmark	+45 70252900	www.smc.dk.com	smc@smcdk.com
Estonia	+372 6510370	www.smc.ee	smc@info@smcee.ee
Finland	+358 207513513	www.smc.fi	smc@smc.fi
France	+33 (0)164761000	www.smc-france.fr	info@smc-france.fr
Germany	+49 (0)61034020	www.smc.de	info@smc.de
Greece	+30 210 2717265	www.smc.gr	sales@smc.gr
Hungary	+36 23513000	www.smc.hu	office@smc.hu
Ireland	+353 (0)14039000	www.smc.ie	sales@smc.ie
Italy	+39 03990691	www.smc.it	mailbox@smc.it
Latvia	+371 67817700	www.smc.lv	info@smc.lv

Lithuania	+370 5 2308118	www.smc.lt	info@smc.lt
Netherlands	+31 (0)205318888	www.smc.nl	info@smc.nl
Norway	+47 67129020	www.smc-norge.no	post@smc-norge.no
Poland	+48 222119600	www.smc.pl	office@smc.pl
Portugal	+351 214724500	www.smc.pt	apoiocliente@smc.pt
Romania	+40 213205111	www.smc.ro	smcromania@smcromania.ro
Russia	+7 8123036600	www.smc.ru	sales@smc.ru
Slovakia	+421 (0)413213212	www.smc.sk	office@smc.sk
Slovenia	+386 (0)73885412	www.smc.si	office@smc.si
Spain	+34 945184100	www.smc.es	post@smc.es
Sweden	+46 (0)86031200	www.smc.se	smc@smc.se
Switzerland	+41 (0)523963131	www.smc.ch	helpcenter@smc.ch
Turkey	+90 212 489 0 440	www.smc.com.tr	info@smc.com.tr
UK	+44 (0)845 121 5122	www.smc.uk	sales@smc.uk