

# Sistema de lubricación centralizada

## Serie ALD600/900

**Control centralizado de lubricación múltiple**  
**Bajo volumen de consumo de aceite**

**Reglaje simplificado del volumen de alimentación de aceite en el cual sólo se ajusta la presión diferencial**

**Se puede rellenar de aceite con sólo abrir y cerrar el tapón del filtro de aceite, sin interrumpir la canalización de aire.**

**Se pueden supervisar las condiciones de la generación de microniebla desde la conexión del filtro de aceite**



ALD600

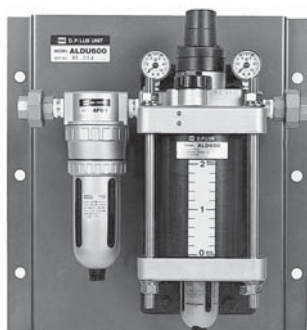

ALDU600 (con panel)

### Características técnicas estándar

Nombre del modelo	Lubricación D.P.		Unidad de lubricación D.P. <sup>(1)</sup>	
	Modelo	ALD600	ALD900	ALDU600
Conexión Rc(PT) <sup>(2)</sup>	3/4 1	1 1/4 1 1/2 2	3/4 1	1 1/4 1 1/2 2
Fluido	Aire comprimido			
Presión de prueba	1.5MPa			
Rango de presión de trabajo	0.1 a 1.0MPa		0.15 a 1.0MPa	
Rango de presión diferencial de trabajo	0,03 a 0.1MPa			
Presión diferencial recomendada	0.05MPa			
Caudal mín. reglaje de presión diferencial <sup>(3)</sup>	102 #/min (ANR)			
Capacidad del vaso entre niveles	2000	5000	2000	5000
Aciete recomendado	Aceite de turbina clase 1 (ISO VG32)			
Temperatura ambiente y de fluido	5 a 60°C			
Material del vaso	Resina epoxídica con fibra de vidrio, policarbonato			
Peso (kg)	8.9	21.3	11.1(18.6) <sup>(4)</sup>	31.6(48.1) <sup>(4)</sup>



Nota 1) D.P. la unidad de lubricación dispone de un filtro acoplado en el lateral primario de la lubricación D.P.

Nota 2) La conexión de la lubricación D.P. es la unión.

Nota 3) Condiciones: Presión primaria = 0.5MPa, presión diferencial = 0.05MPa

Nota 4) ( ) indica peso con panel.

### Referencia de los Accesorios (Opciones)

Designación	Modelo	Ref.			
		ALD600	ALD900	ALDU600	ALDU900
Escuadra		126130P	126044P	126130P	126044P 113449 <sup>(1)</sup> 113543 <sup>(2)</sup>
Panel		—	—	12661P	12651-1P



Nota 1) Fijación para montaje del filtro: Para Rc(PT)1 1/4, 1 1/2 } En necesario un mecanizado en el cuerpo del filtro.  
 Nota 2) Fijación para montaje del filtro: Para Rc(PT)2 }

### Forma de pedido

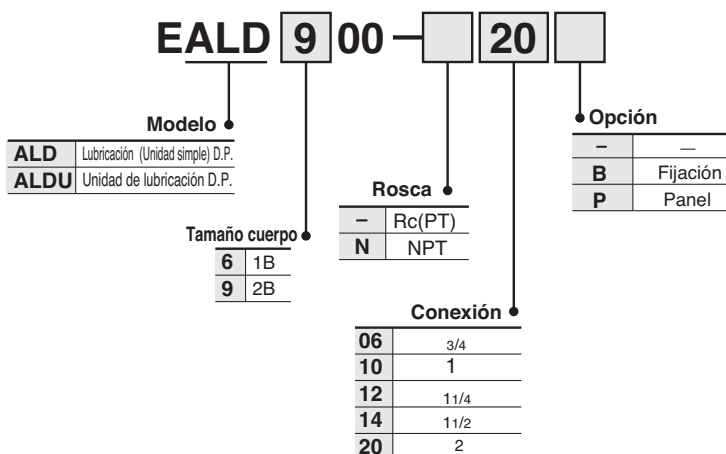

# ALD600/900

## Ejemplo de conexionado

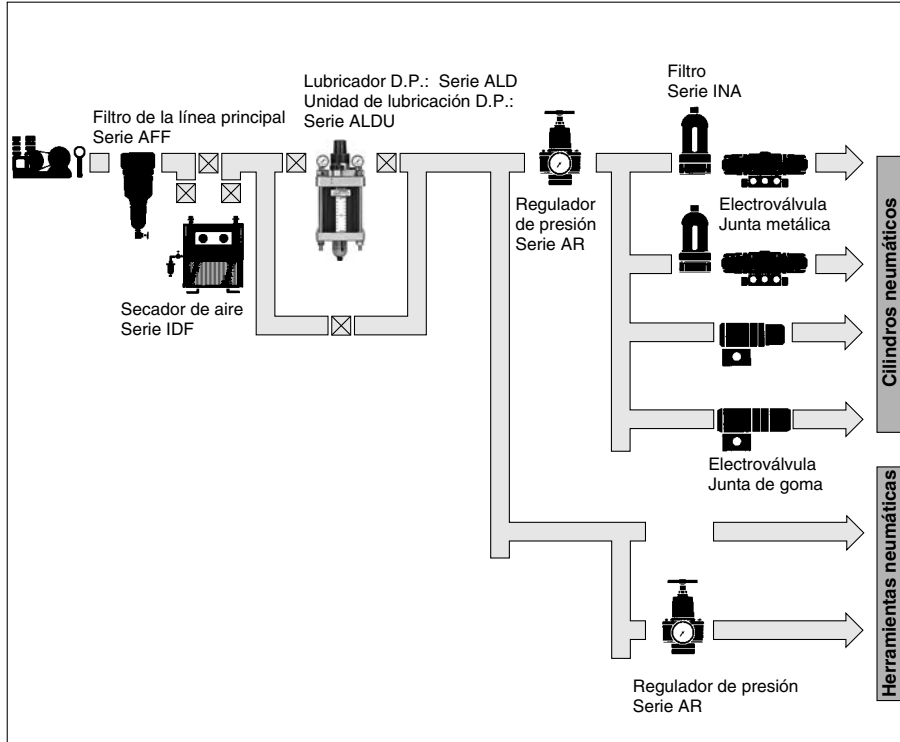

## Circuito

### ALD600

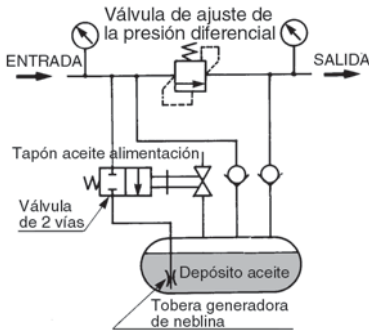

### ALD900

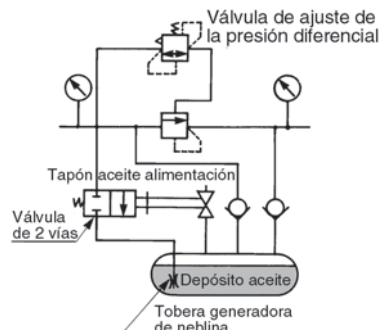

### ALDU600

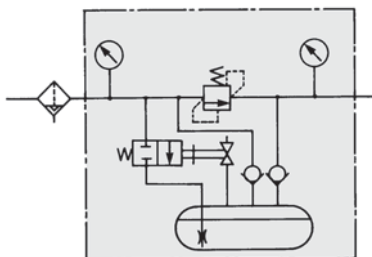

### ALDU900

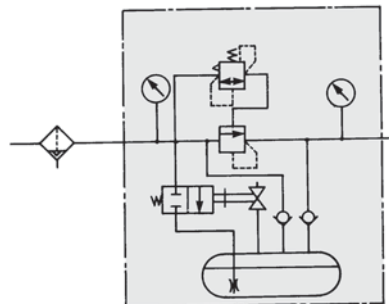

## Curvas de caudal

Condiciones: Presión primaria 0.5 MPa,  
Caudal de regulación de la presión diferencial 250 l/min(ANR)

### ALD600-10

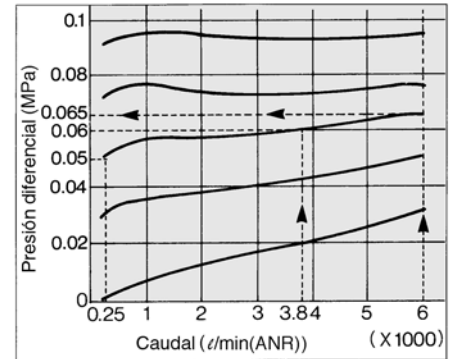

#### Forma de lectura del gráfico

Con el caudal fijado en 250 l/min(ANR) y la presión diferencial ajustada en 0.05MPa, modificando el caudal a 3800 l/min(ANR) and 6000 l/min(ANR), la presión diferencial cambiará desde 0.05MPa al inicio hasta 0.06MPa y a 0.065MPa.

### ALD900-20

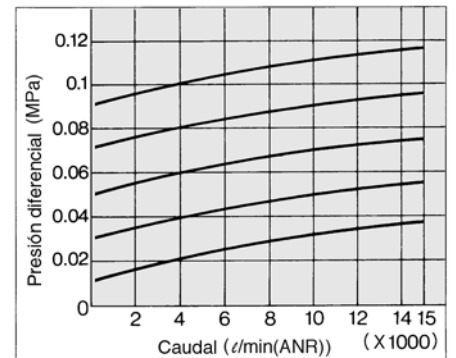

## Presión diferencial y generación de neblina

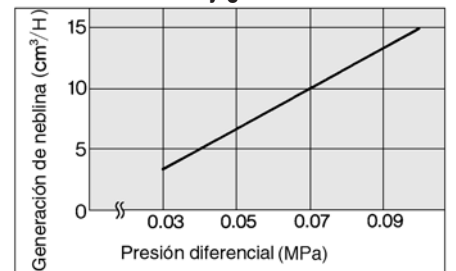

## Caudal mín. para la regulación del caudal diferencial

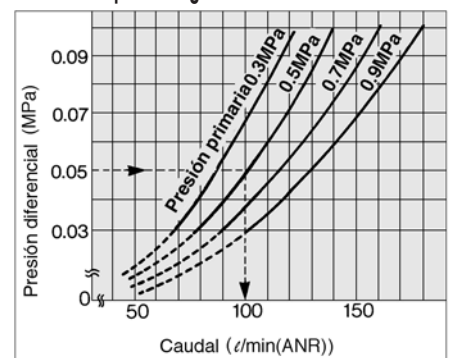

#### Forma de lectura del gráfico

Cuando la presión primaria es de 0.5MPa, será necesario un caudal superior a 102 l/min(ANR) para establecer la presión diferencial en 0.05MPa. No se puede fijar la presión diferencial por debajo de este caudal 0.05MPa.

## Construcción

### ALD600

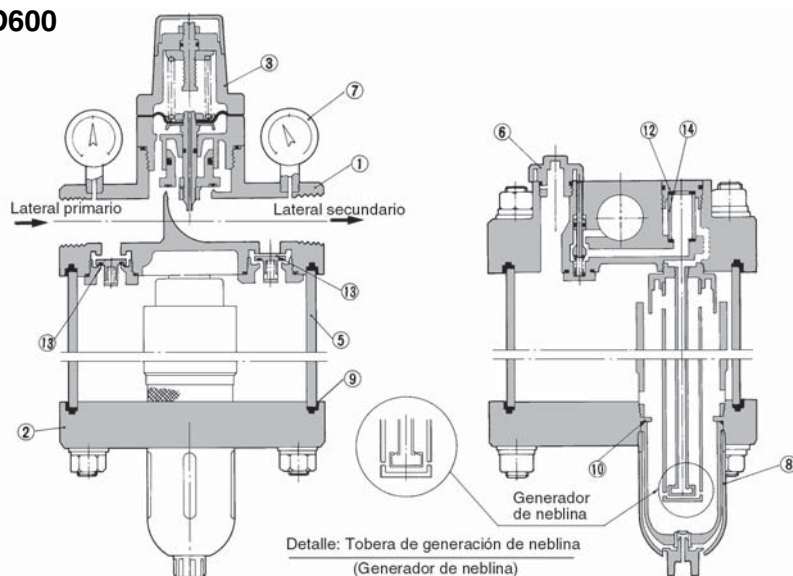

### ALD900

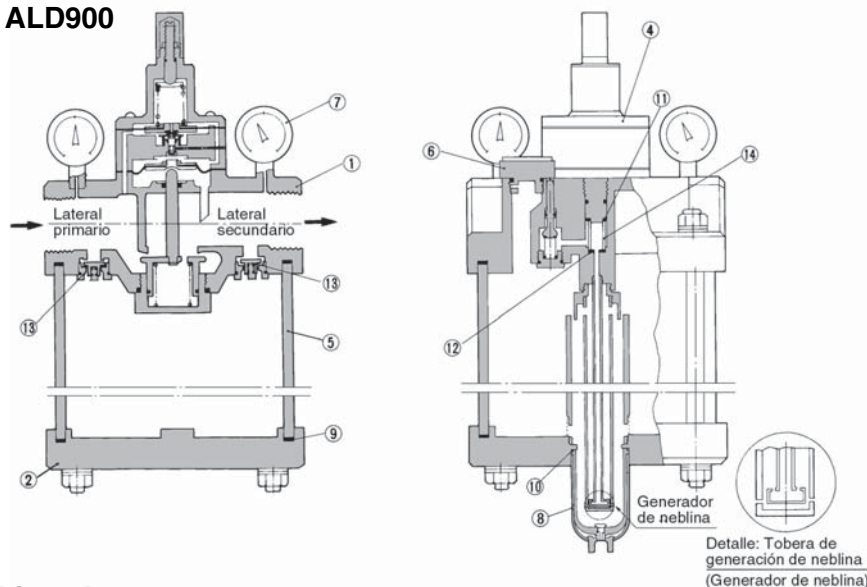

## Lista de componentes

Nº	Designación	Materiales	
		ALD600	ALD900
①	Cuerpo	Fundición alumimio	Fundición alumimio
②	Tapa inferior	Fundición alumimio	Fundición alumimio

## Lista de repuestos

Nº	Designación	Materiales	Ref.	
			ALD600	ALD900
③	Guía de la válvula	—	12612AP	—
④	Cuerpo pilotado	—	—	12609AP
⑤	Vaso	Resina epoxídica con fibra de vidrio	126139-1A	126059-1A
⑥	Tapón	Fundición de cinc, NBR	126115AP	126115AP
⑦	Manómetro (2 uns.)	—	GA46-10-01	GA46-10-02
⑧	Vaso	—	AF11-2	AF11-2
⑨	Obturación (2 uns.)	NBR	126140	126060
⑩	Junta tórica	NBR	11307	11307
⑪	Junta	NBR	—	126046
⑫	Junta	NBR	126047(2)	126047
⑬	Válvula antirretorno (2 uns.)	—	126127A	126022A
⑭	Filtro	Bronce	11294-70B	11294-70B

## ⚠ Precauciones

Lea detenidamente las instrucciones antes de su uso. Véase en las págs.0-26 y 0-27 las normas de seguridad y las precauciones generales relativas a los productos mencionados en este catálogo, y véase en las págs.1.0-1 y 1.0-2 las precauciones de cada serie.

## Diseño

### ⚠ Advertencia

① La resina poxídica que contiene fibra de vidrio y policarbonato se utiliza en algunos componentes del lubricador D.P. y de la unidad de lubricación D.P. No se pueden utilizar estas unidades en condiciones o en lugares expuestos a aceite sintético, diluyente, acetona, alcohol, disolventes orgánicos como el cloruro etileno, o a productos químicos como el ácido sulfúrico o ácido nítrico, aceite de corte, kerosene, gasolina, etc., dado que dichas unidades resultarán dañadas.

## Montaje/Ajuste

### ⚠ Precaución

① Disponga unos 30cm de espacio por encima y por debajo del lubricador D.P. o de la unidad de lubricación D.P. para facilitar las labores de mantenimiento.  
 ② Cuando se detenga la línea, no ajuste ni regule la presión diferencial. De lo contrario, la válvula de ajuste diferencial se romperá.  
 ③ Si se produce una fluctuación del caudal de trabajo en el momento de regular la presión diferencial, fije dicha presión con un rango de caudal inferior.

## Conexionado

### ⚠ Advertencia

① El conducto de purga del filtro de aire de la unidad de lubricación D.P. ha de tener un diámetro mínimo de  $\phi 10$ , y una longitud máxima de 5m. Evite el uso de tubos ascendentes, dado que pueden causar fallos en el funcionamiento del drenaje automático.  
 ② Si ha de instalarse un depósito de aire, instálelo en el lateral ENTRADA de la unidad de lubricación D.P. En caso de instalarla en el lateral SALIDA, el depósito de aire podría interrumpir la microniebla, lo cual podría tener como resultado una alimentación insuficiente de aceite.

## Mantenimiento

### ⚠ Advertencia

① Antes de retirar el tapón del filtro de aceite, afloje una vuelta y media para evacuar completamente la presión de dentro de la carcasa. De esta manera se evitará que el tapón del filtro salga disparado.

# ALD600/900

## Dimensiones

### Lubricador D.P. ALD600-□06 a 10, ALD900-□12 a 20

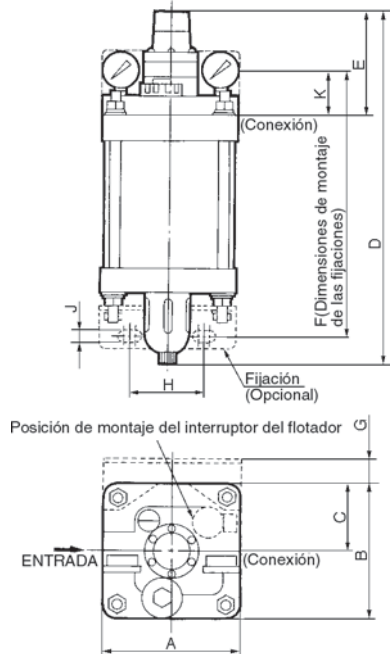

Modelo	Conexión	A	B	C	D	E	Dimensiones de fijaciones				
							F	G	H	J	K
ALD600-□06 a 10	3/4, 1	175	175	87.5	460	135	345	32.5	95	14	57
ALD900-□12 a 20	1 1/4, 1 1/2, 2	250	250	125	613	209	419.2	0	120	14	49.6

## Accesorios/Filtro

En el terminal de una línea de presión en el cual se utilice un lubricador D.P., instale un filtro (proporción de filtración de 5µm) aguas arriba con una electroválvula de metal que sea susceptible al polvo.

Posición del montaje en dirección aguas arriba

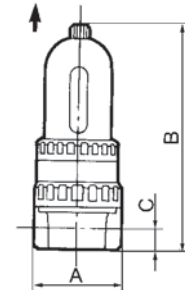

Modelo	Conexión Rc(PT)	A	B	C
INA-11-402	1/4	63	141	15
INA-11-403	3/8	63	164.5	15
INA-11-404	1/4, 3/8, 1/2	80	170	15
INA-11-405	3/4	85	180	20
INA-11-406	3/4, 1	90	230	22
INA-11-407	1	100	251	22

### Unidad de lubricación D.P. ALDU600-□06 a 10, ALDU900-□12 a 20

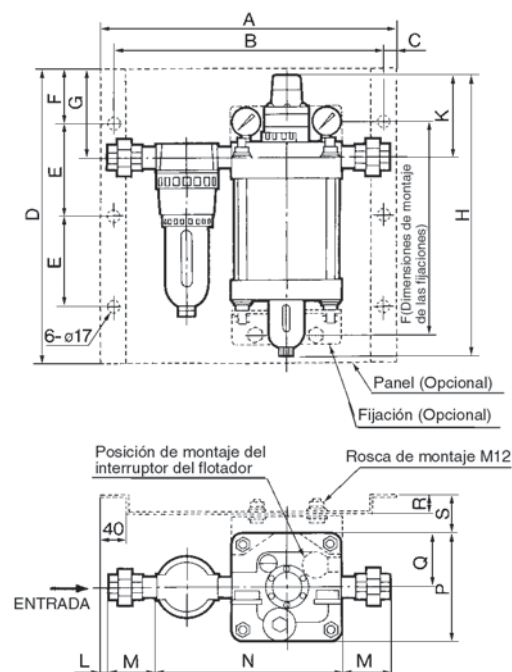

Modelo	Conexión	A	B	C	D	E	F	G	H	J	K	L	M	N	P	Q	R	S
ALDU600-□06	3/4	470	430	20	480	150	90	145	460	345	135	43	67	283	175	87.5	30	62.5
ALDU600-□10	1											10	77	296				
ALDU900-□12	1 1/4	710	670	20	700	230	120	222	615	419.2	209	57	85	424	250	125	33.2	33.2
ALDU900-□14	1 1/2								615			51	90	424				
ALDU900-□20	1								682			16	100	476				